

SZCZEGÓŁOWY OPIS PRZEDMIOTU ZAMÓWIENIA/UMOWY

Przedmiotem zamówienia jest dostawa mebli biurowych na potrzeby Urzędu Marszałkowskiego Województwa Śląskiego.

Wymagania dotyczące wszystkich zakresów:

- Ostateczną próbkę koloru, wzór płyty melaminowanej, oraz próbkę obić i kolorystykę tkaniny krzeseł do uzgodnienia z Zamawiającym według wzornika przedstawionego przez Wykonawcę po podpisaniu umowy.
- Meble muszą spełniać warunki i wymagania określone w rozporządzeniu Ministra Pracy i Polityki Społecznej z dnia 1 grudnia 1998 roku w sprawie bezpieczeństwa i higieny pracy na stanowiskach wyposażonych w monitory ekranowe (Dz.U. 98.148.973).
- Meble muszą spełniać normy, atesty o których mowa w poszczególnych opisach.
- Odpowiednie dokumenty potwierdzające spełnienie norm i atestów, o których mowa w załączniku nr 1 do umowy, zostaną dostarczone wraz z dostawą przedmiotu zamówienia.

Zamawiający będzie akceptował także certyfikaty i atesty, względnie inne dokumenty (np. sprawozdania z badań) wydane przez inne jednostki oceniające zgodność na podstawie spełnienia przez oferowane dostawy wymagań Zamawiającego z art. 30 ustawy Pzp.

- Wykonawca udzieli gwarancji na dostarczone meble na okres minimum 12 miesięcy (zgodnie ze złożoną ofertą) licząc od dnia podpisania przez Zamawiającego protokołu odbioru przedmiotu umowy bez zastrzeżeń. Gwarancja obejmuje meble wraz ze wszystkimi ich elementami (dla każdego zakresu odrębnie).

Dostawa

- Wykonawca zobowiązuje się dostarczyć, wnieść, zamontować oraz wypoziomować meble **nie później niż do dnia 19 grudnia 2019 r. (zgodnie z ofertą)** w dni robocze (od poniedziałku do piątku), w godzinach od 8:00 do 15:00 z możliwością zmiany godzin po uzgodnieniu z Zamawiającym. Dostawa nastąpi do wskazanych przez Zamawiającego pomieszczeń w budynkach zajmowanych przez Zamawiającego, mieszczących się w Katowicach przy ul. Ligonja 46 i ul. Dąbrowskiego 23. Zamawiający zastrzega sobie możliwość zmiany lub zwiększenia lokalizacji miejsc dostaw w Katowicach.
- Wykonawca ponosi wszelkie koszty związane z transportem mebli, ich ubezpieczeniem na czas transportu, opakowaniem, dostarczeniem, załadunkiem, wyładunkiem, wniesieniem, montażem, ustawieniem i wypoziomowaniem w miejscu wskazanym przez Zamawiającego.

Zakres I

1. Stolik okrągły: ilość sztuk – 5

Wymiary całkowite (średnica podstawy x średnica blatu x wysokość) 50cm x 60 cm x 55 cm +/-2%

Podstawa stolika metalowa, chromowana lub lakierowana na czarno

Stopki stolika wyposażone w nakładki poślizgowe z tworzywa sztucznego.

Blat stolika wykonany z płyty melaminowanej o grubości 25 mm.

Kolor blatu zostanie wybrany po podpisaniu umowy.

Poniżej znajduje się poglądowy rysunek obrazujący zamawiany element.

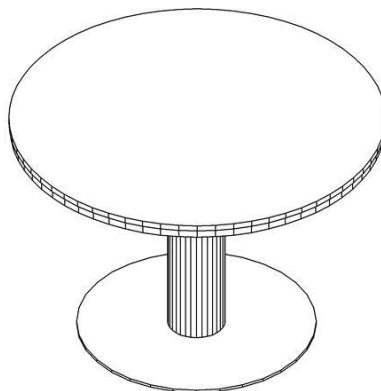

2. Fotel: ilość sztuk – 20

62cm x 51cm x 80cm +/-2%

Siedzisko i oparcie są obustronnie tapicerowane , odpornością na ścieranie - 50tyś cykli

Martindale'a. pianka tapicerska o gęstości min. 25 kg/m³

Wybór tapicerki po podpisaniu umowy.

Siedzisko na drewnianym stelażu, nogi drewniane - kolor zostanie wybrany po podpisaniu umowy
nogi zabezpieczone filcowymi stopkami

Poniżej znajduje się poglądowy rysunek obrazujący zamawiany element.

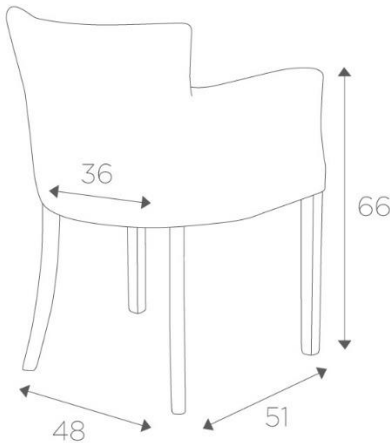
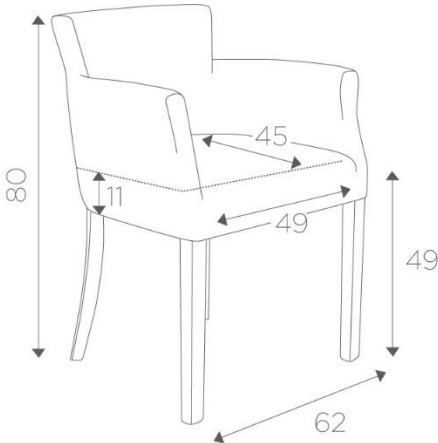

Zakres II

Zamówienie będzie współfinansowane przez Unię Europejską ze środków Europejskiego Funduszu Społecznego w ramach Działania 13.1 Regionalnego Programu Operacyjnego Województwa Śląskiego 2014-2020.

1. Krzeseł biurowe obrotowe

Ilość sztuk: 16

Szerokość/głębokość 68cm/66cm +/- 2%

wysokość 94cm -114cm

Rys.3a, 3b

Konstrukcja:

Podstawa pięcioramienna, wykonana z poliamidu z dodatkiem włókna szklanego, kolor czarny.

Krzeseł dostosowane do wagi użytkownika wynoszącej do 120 kg, zgodne z normą europejską PN EN 1335-1, PN EN 1335-2, PN EN 1335-3.

Stelaż: czarny (lakierowany proszkowo).

Wyposażone w mechanizm umożliwiający synchroniczne odchylanie oparcia i siedziska z regulacją sprężystości odchylania w zależności od ciężaru siedzącego oraz blokady tego ruchu. Odchylenie oparcia: do przodu +/- 5°, do tyłu +/- 30°.

Wyposażone w system zapobiegający uderzeniu oparcia w plecy siedzącego po zwolnieniu blokady mechanizmu. Podłokietnik regulowany góra-dół, zakres regulacji +/- 70mm. Podłokietnik: trzon metalowy, osłona polamidowa, nakładka poliuretanowa. Kolor stelaża podłokietnika: czarny.

Samohamowne miękkie kółka jezdne do twardych powierzchni o średnicy +/- 65mm.

Amortyzator gazowy umożliwiający płynną regulację wysokości siedziska.

Siedzisko krzesła wykonane ze sklejki drewnianej, wyściełane pianką poliuretanową wylewaną, gęstość pianki siedziska min. 80 kg/m³.

Plastikowe oparcie krzesła wykonane z polipropylenu z włóknem szklanym, wyściełane pianką o gęstości co najmniej 75 kg/m³, wyprofilowane do naturalnego kształtu kręgosłupa w części podtrzymującej odcinek lędźwiowo-krzyżowy. Oparcie posiada siedmiostopniową, zapadkową regulację wysokości.

Tapicerka:

100% poliester. Gramatura co najmniej 380 g/m². Kolor: czarny, granat.

Krzeseł tapicerowane tkaniną z atestem trudnopalności, o klasie ścieralności na poziomie min. 100 000 cykli (PN-EN ISO 12947-2), odporności na piling min. 4 (EN ISO 12945-2). Nie dopuszcza się tkaniny o innym składzie gatunkowym i niższych parametrach.

Poniżej znajduje się poglądowy rysunek obrazujący zamawiany element.

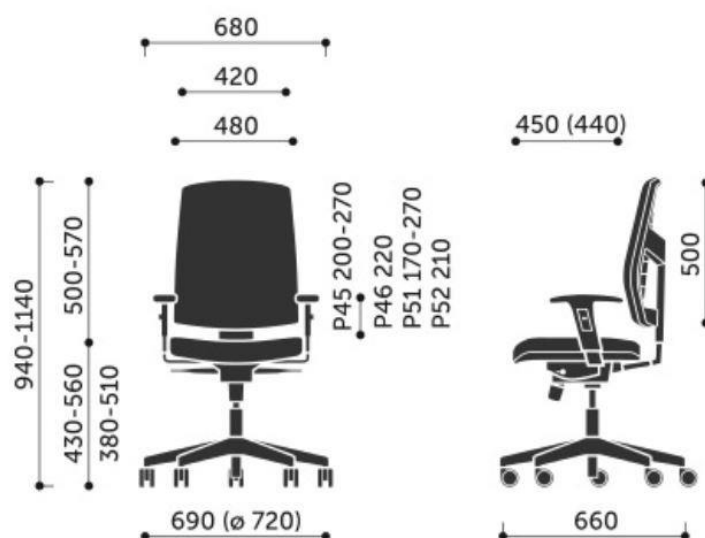

2. Krzeseł gabinetowe obrotowe – 1 szt.

Szerokość/głębokość 68cm/66cm +/- 2%
wysokość 117cm -127cm

Konstrukcja krzesła obrotowego o wysokim oparciu:

Podstawa pięcioramienna, aluminiowa. Stelaż: metalik (lakierowany proszkowo). Wyposażone w mechanizm umożliwiający synchroniczne odchylanie oparcia i siedziska z regulacją sprężystości odchylania w zależności od ciężaru siedzącego oraz blokady tego ruchu. Wyposażone w system zapobiegający uderzeniu oparcia w plecy siedzącego po zwolnieniu blokady mechanizmu. Podłokietnik regulowany góra-dół, nakładka poliuretanowa. Kolor stelaża podłokietnika: metalik, chrom. Samohamowne miękkie kółka jezdne do twardych powierzchni. Amortyzator z poduszką poprawiającą komfort siedzenia, obudowa amortyzatora: metalik, chrom. Siedzisko krzesła wykonane ze sklejki drewnianej, wyściełane pianką poliuretanową wylewaną, gęstość pianki siedziska min. 75 kg/m³. Oparcie krzesła: metalowy stelaż, pianka poliuretanowa wylewana – gęstość min. 55 kg/m³.

Tapicerka:

Krzesło tapicerowane tkaniną z atestem trudnopalności, o klasie ścieralności na poziomie min. 300 000 cykli (PN-EN ISO 12947-2), odporności na piling (EN ISO 12945-2), gramatura min. 650g/m². Nie dopuszcza się tkaniny o innym składzie gatunkowym i niższych parametrach. Tkanina posiada atest na antybakteryjność, antystatyczność. Powłoka – 100% winyl. Nośnik – 100% poliester. Kolor: tapicerki czarny.

Poniżej znajduje się poglądowy rysunek obrazujący zamawiany element.

