

Pieczeń Zamawiającego
Znak sprawy: ZN-ZP.272.1.34.2018.TA

**SPECYFIKACJA ISTOTNYCH WARUNKÓW ZAMÓWIENIA
PRZETARGU NIEOGRANICZONEGO O WARTOŚCI SZACUNKOWEJ
NIEPRZEKRACZAJĄCEJ 221 000 EURO**

I. Nazwa oraz adres Zamawiającego:

Województwo Śląskie
40-037 Katowice, ul. Ligonia 46,
tel. (32) 77 40 025, fax. (32) 77 40 030
e-mail: zamowienia@slaskie.pl
www.slaskie.pl

II. Tryb udzielenia zamówienia:

Przetarg nieograniczony na podstawie ustawy z dnia 29 stycznia 2004 r. Prawo zamówień publicznych (tekst jednolity: Dz. U. z 2017 r. poz. 1579 z późn. zm.), zwanej dalej ustawą Pzp.

III. Opis przedmiotu zamówienia:

Kod CPV:

- 39130000-2 – meble biurowe
- 39132100-7 – szafy na akta
- 39121100-7 – biurka
- 39121200-8 – stoły
- 39112000-0 – krzesła
- 39151000-5 – meble różne

Sukcesywna dostawa mebli

1. **Przedmiotem zamówienia jest sukcesywna dostawa z podziałem na zakresy.**
2. Szczegółowy opis przedmiotu zamówienia (SOPZ) stanowi Załącznik nr 3 do SIWZ / Załącznik nr 1 do umowy.
3. Dodatkowe warunki realizacji zamówienia określa wzór umowy stanowiący Załącznik nr 2 do SIWZ.
4. Zamówienie w części współfinansowane przez Unię Europejską ze środków Europejskiego Funduszu Społecznego w ramach Regionalnego Programu Operacyjnego Województwa Śląskiego na lata 2014-2020, w tym w 85 % ze środków Europejskiego Funduszu Społecznego i w 15 % ze środków własnych budżetu województwa oraz częściowo współfinansowane ze środków Europejskiego Funduszu Rozwoju Regionalnego w ramach projektu Pomocy Technicznej Interreg V-A Republika Czeska – Polska..



Rzeczpospolita
Polska



Śląskie.

Unia Europejska
Europejski Fundusz Społeczny



Zamówienie częściowo współfinansowane przez Unię Europejską ze środków Europejskiego Funduszu Społecznego w ramach Regionalnego Programu Operacyjnego 2014-2020



PŘEKRAČUJEME HRANICE
PRZEKRACZAMY GRANICE
2014–2020



EVROPSKÁ UNIE / UNIA EUROPEJSKA
EVROPSKÝ FOND PRO REGIONÁLNÍ ROZVOJ
EUROPEJSKI FUNDUSZ ROZWOJU REGIONALNEGO

Współfinansowane ze środków Europejskiego Funduszu Rozwoju Regionalnego w ramach projektu Pomocy Technicznej Interreg V-A Republika Czeska – Polska

IV. Termin wykonania zamówienia:

Przedmiot zamówienia zostanie zrealizowany sukcesywnie
od dnia zawarcia umowy do dnia 07.12.2018 r.

Wykonawca będzie realizował przedmiot zamówienia sukcesywnie, partiami, zgodnie z zamówieniami składanymi przez Zamawiającego drogą mailową lub faxem w terminach określonych w złożonej ofercie (maksymalnie 25 dni roboczych).

V. Warunki udziału w postępowaniu:

1. O udzielenie zamówienia publicznego mogą ubiegać się Wykonawcy, którzy **nie podlegają wykluczeniu z postępowania o udzielenie zamówienia na podstawie art. 24 ust. 1 pkt 13) – 23) oraz art. 24 ust. 5 pkt 1) ustawy Pzp.**

Nie wykazanie braku podstaw do wykluczenia, z zastrzeżeniem zapisów art. 24 ust. 9 ustawy Pzp, skutkować będzie wykluczeniem Wykonawcy z postępowania na podstawie art. 24 ust. 1 pkt 12) ustawy Pzp.

Brak podstaw do wykluczenia musi potwierdzić każdy z Wykonawców wspólnie ubiegających się o zamówienie oraz w zakresie podstaw wykluczenia, o których mowa w art. 24 ust. 1 pkt 13)-22) i ust. 5 pkt 1) inne podmioty na których zasoby powołuje się Wykonawca.

Zamawiający może wykluczyć Wykonawcę na każdym etapie postępowania.

2. O udzielenie zamówienia mogą ubiegać się Wykonawcy, którzy spełniają **warunki udziału w postępowaniu określone w art. 22 ust. 1b ustawy Pzp** dotyczące:
 - 2.1. kompetencji lub uprawnień do prowadzenia określonej działalności zawodowej, o ile wynika to z odrębnych przepisów
Zamawiający nie określa warunku w ww. zakresie.
 - 2.2. sytuacji ekonomicznej lub finansowej
Zamawiający nie określa warunku w ww. zakresie.
 - 2.3. zdolności technicznej lub zawodowej
Zamawiający nie określa warunku w ww. zakresie.

VI. Wykaz oświadczeń lub dokumentów, potwierdzających brak podstaw wykluczenia:

1. **Wykonawca dołącza do oferty:**

- a) aktualne na dzień składania ofert **oświadczenie (Załącznik nr 1 do formularza ofertowego) w zakresie wstępnego potwierdzenia, że Wykonawca nie podlega wykluczeniu, o którym mowa w pkt V.1. SIWZ.**

Wykonawca, który bierze udział **samodzielnie** w celu potwierdzenia, że nie podlega wykluczeniu, musi wypełnić **jedno** oświadczenie.

W przypadku **wspólnego ubiegania się** o zamówienie przez Wykonawców ww. oświadczenie składa **odrębnie** każdy z Wykonawców wspólnie ubiegających się o zamówienie. Oświadczenie to musi potwierdzać brak podstaw wykluczenia.

2. **Wykonawca w terminie 3 dni od dnia zamieszczenia na stronie internetowej Zamawiającego informacji z otwarcia ofert, przekazuje Zamawiającemu:**

- a) oświadczenie Wykonawcy o przynależności albo braku przynależności do tej samej grupy kapitałowej z innymi Wykonawcami którzy złożyli oferty w niniejszym postępowaniu, w rozumieniu ustawy z dnia 16 lutego 2007 r. o ochronie konkurencji i konsumentów (**Załącznik do pisma z informacjami z otwarcia ofert**),
- b) dokumenty lub informacje potwierdzające, że powiązania z innym Wykonawcą nie prowadzą do zakłócenia konkurencji w postępowaniu (*w przypadku przynależności do tej samej grupy kapitałowej*).

Forma oświadczenia/dokumentów:

Oświadczenie o którym mowa w pkt a) winno być złożone w oryginale, a dokumenty lub informacje o których mowa w pkt b) w oryginale lub kopii poświadczonej za zgodność z oryginałem.

W przypadku Wykonawców wspólnie ubiegających się o udzielenie zamówienia każdy z Wykonawców podpisuje odrębne oświadczenie.

Poświadczenia za zgodność z oryginałem dokumentu lub informacji dokonuje odpowiednio Wykonawca, Wykonawcy wspólnie ubiegający się o udzielenie zamówienia publicznego, w zakresie dokumentów, które każdego z nich dotyczą.

Oświadczenie i/lub dokumenty sporządzone w języku obcym winny być składane wraz z tłumaczeniem na język polski.

3. Zamawiający wezwie Wykonawcę, którego oferta zostanie najwyżej oceniona, lub w przypadkach o których mowa w art. 24aa ust. 2 lub art. 26 ust. 2f, do złożenia aktualnych na dzień złożenia oświadczeń lub dokumentów potwierdzających okoliczności, o których mowa w pkt V.1. SIWZ:

a) odpisu z właściwego rejestru lub z centralnej ewidencji i informacji o działalności gospodarczej, jeżeli odrębne przepisy wymagają wpisu do rejestru lub ewidencji, w celu potwierdzenia braku podstaw wykluczenia na podstawie art. 24 ust. 5 pkt 1 ustawy.

3.1. Jeżeli Wykonawca ma siedzibę lub miejsce zamieszkania poza terytorium Rzeczypospolitej Polskiej, zamiast dokumentów, o których mowa w pkt 3a) SIWZ, składa dokument lub dokumenty wystawione w kraju, w którym Wykonawca ma siedzibę lub miejsce zamieszkania, potwierdzające, że nie otwarto jego likwidacji ani nie ogłoszono upadłości. Dokumenty powinny być wystawione nie wcześniej niż 6 miesięcy przed upływem terminu składania ofert. Jeżeli w kraju, w którym Wykonawca ma siedzibę lub miejsce zamieszkania lub miejsce zamieszkania ma osoba, której dokument dotyczy, nie wydaje się dokumentów, zastępuje się je dokumentem zawierającym odpowiednio oświadczenie Wykonawcy, ze wskazaniem osoby albo osób uprawnionych do jego reprezentacji, lub oświadczenie osoby, której dokument miał dotyczyć, złożone przed notariuszem lub przed organem sądowym, administracyjnym albo organem samorządu zawodowego lub gospodarczego właściwym ze względu na siedzibę lub miejsce zamieszkania Wykonawcy lub miejsce zamieszkania tej osoby. Dokumenty powinny być wystawione nie wcześniej niż 6 miesięcy przed upływem terminu składania ofert. W przypadku wątpliwości co do treści dokumentu złożonego przez Wykonawcę, Zamawiający może zwrócić się do właściwych organów odpowiednio kraju, w którym Wykonawca ma siedzibę lub miejsce zamieszkania lub miejsce zamieszkania ma osoba, której dokument dotyczy, o udzielenie niezbędnych informacji dotyczących tego dokumentu.

3.2. Wykonawca nie jest obowiązany do złożenia oświadczeń lub dokumentów potwierdzających okoliczności, o których mowa w pkt V.1. SIWZ, jeżeli Zamawiający posiada oświadczenia lub dokumenty dotyczące tego Wykonawcy lub może je uzyskać za pomocą bezpłatnych i ogólnodostępnych baz danych, w szczególności rejestrów publicznych w rozumieniu ustawy z dnia 17 lutego 2005 r. o informatyzacji działalności podmiotów realizujących zadania publiczne (tekst jednolity Dz. U. z 2017 r. poz. 570). W przypadku wskazania przez Wykonawcę dostępności oświadczeń lub dokumentów, o których mowa w pkt VI.3 i VI.3.1 SIWZ, w formie elektronicznej pod określonymi adresami internetowymi ogólnodostępnych i bezpłatnych baz danych, Zamawiający pobiera samodzielnie z tych baz danych wskazane przez Wykonawcę oświadczenia lub dokumenty. Zamawiający może żądać od Wykonawcy przedstawienia tłumaczenia na język polski wskazanych przez Wykonawcę i pobranych samodzielnie przez Zamawiającego dokumentów. W przypadku wskazania przez Wykonawcę oświadczeń lub dokumentów, o których mowa w pkt VI.3 i VI.3.1, które znajdują się w posiadaniu Zamawiającego, w szczególności oświadczeń lub dokumentów przechowywanych przez Zamawiającego zgodnie z art. 97 ust. 1 ustawy Pzp, Zamawiający w celu potwierdzenia okoliczności, o których mowa w pkt V.1. SIWZ, korzysta z posiadanych oświadczeń lub dokumentów, o ile są one aktualne.

Forma oświadczeń i dokumentów:

Oświadczenia, dotyczące Wykonawcy składane są w oryginale.

Dokumenty, inne niż oświadczenia, składane są w oryginale lub kopii poświadczonej za zgodność z oryginałem.

Poświadczenia za zgodność z oryginałem dokumentów dokonuje odpowiednio Wykonawca, Wykonawcy wspólnie ubiegający się o udzielenie zamówienia publicznego, w zakresie dokumentów, które każdego z nich dotyczą.

Oświadczenie i/lub dokumenty sporządzone w języku obcym winny być składane wraz z tłumaczeniem na język polski.

Jeżeli jest to niezbędne do zapewnienia odpowiedniego przebiegu postępowania o udzielenie zamówienia, Zamawiający może na każdym etapie postępowania wezwać Wykonawców do złożenia wszystkich lub niektórych oświadczeń lub dokumentów potwierdzających, że nie podlegają wykluczeniu, spełniają warunki udziału w postępowaniu, a jeżeli zachodzą uzasadnione podstawy do uznania, że złożone uprzednio oświadczenia lub dokumenty nie są już aktualne, do złożenia aktualnych oświadczeń lub dokumentów.

VII. Informacje o sposobie porozumiewania się Zamawiającego z Wykonawcami oraz przekazywania oświadczeń lub dokumentów, a także wskazanie osób uprawnionych do porozumiewania się z Wykonawcami:

1. Komunikacja między Zamawiającym a Wykonawcami odbywa się za pośrednictwem operatora pocztowego w rozumieniu ustawy z dnia 23 listopada 2012 r. – Prawo pocztowe (tekst jednolity Dz. U. z 2017 r. poz. 1481), osobiście, za pośrednictwem postańca, faksu lub przy użyciu środków komunikacji elektronicznej w rozumieniu ustawy z dnia 18 lipca 2002 r. o świadczeniu usług drogą elektroniczną (tekst jednolity Dz. U. z 2017 r. poz. 1219).
2. W przypadku kiedy Zamawiający lub Wykonawca przekazuje oświadczenia, wnioski, zawiadomienia oraz informacje za pośrednictwem faksu lub przy użyciu środków komunikacji elektronicznej w rozumieniu ustawy z dnia 18 lipca 2002 r. o świadczeniu usług drogą elektroniczną, każda ze stron na żądanie drugiej strony niezwłocznie potwierdza fakt ich otrzymania.
3. Zamawiający nie dopuszcza składania oświadczeń i dokumentów, o których mowa w pkt VI.1.a), VI.2 SIWZ za pośrednictwem faxu. Oświadczenie, o którym mowa w pkt VI.1.a) SIWZ, składa się w formie pisemnej.
4. Wykonawca może zwrócić się do Zamawiającego o wyjaśnienie treści specyfikacji istotnych warunków zamówienia. Zamawiający jest obowiązany udzielić wyjaśnień niezwłocznie, jednak nie później niż na 2 dni przed upływem terminu składania ofert – pod warunkiem że wniosek o wyjaśnienie treści specyfikacji istotnych warunków zamówienia wpłynął do Zamawiającego nie później niż do końca dnia, w którym upływa połowa wyznaczonego terminu składania ofert.

Jeżeli wniosek o wyjaśnienie treści specyfikacji istotnych warunków zamówienia wpłynął po upływie terminu składania wniosku lub dotyczy udzielonych wyjaśnień, Zamawiający może udzielić wyjaśnień albo pozostawić wniosek bez rozpoznania.

Przedłużenie terminu składania ofert nie wpływa na bieg terminu składania wniosku o wyjaśnienie treści SIWZ.

5. Korespondencję należy kierować na adres:
Urząd Marszałkowski Województwa Śląskiego
Wydział Zamówień Publicznych
ul. Ligonia 46, 40-037 Katowice
każdorazowo powołując się na znak postępowania : **ZN-ZP.272.1.34.2018.TA**
z dopiskiem: „Przetarg – „**Sukcesywna dostawa mebli.**”
6. Uprawnionymi do kontaktów z Wykonawcami są:
 - Tomasz Klimczyński, Michał Haczek – w sprawach merytorycznych,
 - Antoni Trzcionka – w sprawach proceduralnych.Sprawy należy kierować na fax nr: (32) 77 40 030 lub e-mail: zamowienia@slaskie.pl

VIII. Wymagania dotyczące wadium:

1. Ustala się obowiązek wniesienia przez Wykonawcę wadium w wysokości:
 - **Zakres I** – 2 300,00 zł,
(słownie: dwa tysiące trzysta złotych 00/100),
 - **Zakres II** – 3 900,00 zł,
(słownie: trzy tysiące dziewięćset złotych 00/100),
2. Wadium może być wniesione w jednej lub kilku następujących formach:
 - a) w pieniądzu – przelewem na rachunek bankowy Województwa Śląskiego w:
Bank Polska Kasa Opieki S.A. I Oddział w Katowicach
ul. Chorzowska 1, 40-121 Katowice
nr 37 1240 6292 1111 0010 5063 8458
tytuł przelewu: „Wadium w postępowaniu ZN-ZP.272.1.34.2018.TA”
 - b) w poręczeniach bankowych lub poręczeniach spółdzielczej kasy oszczędnościowo - kredytowej, z tym że poręczenie kasy jest zawsze poręczeniem pieniężnym,
 - c) w gwarancjach bankowych,
 - d) w gwarancjach ubezpieczeniowych,
 - e) w poręczeniach udzielanych przez podmioty, o których mowa w art. 6b ust. 5 pkt 2 ustawy z dnia 9 listopada 2000 r. o utworzeniu Polskiej Agencji Rozwoju Przedsiębiorczości (tekst jednolity Dz. U. z 2018 r. poz. 110).
3. W przypadku wyboru innej niż pieniądź formy wniesienia wadium Wykonawca zobowiązany jest złożyć oryginał poręczenia lub gwarancji w osobnej kopercie opisanej: „**Wadium do przetargu ZN-ZP.272.1.34.2018.TA** pn. **Sukcesywna dostawa mebli.**” w Kancelarii Ogólnej Urzędu Marszałkowskiego Województwa Śląskiego w Katowicach przy ul. Ligonja 46, pok. 164.
4. Wadium należy wnieść skutecznie przed upływem terminu składania ofert.
5. Pozostałe kwestie związane z wadium będą rozwiązywane zgodnie z ustawą Prawo zamówień publicznych.

IX. Termin związania ofertą:

Termin związania ofertą wynosi **30 dni**. Bieg terminu związania ofertą rozpoczyna się wraz z upływem terminu składania ofert.

X. Opis sposobu przygotowywania ofert:

1. Ofertę należy sporządzić dokładnie według załączonego do specyfikacji formularza ofertowego stanowiącego Załącznik nr 1 do SIWZ/Załącznik nr 1 do umowy lub na nim.
2. Oferta powinna być przygotowana w formie pisemnej w języku polskim. Zamawiający nie dopuszcza składania ofert w formie elektronicznej lub faksem.
3. Wszelkie koszty przygotowania i złożenia oferty ponosi Wykonawca.
4. Zaleca się aby oferta była trwale złączona, miała ponumerowane kolejnymi numerami wszystkie zapisane strony i miała wykazaną łączną liczbę stron oraz liczbę załączników.
5. Oferta powinna być podpisana własnoręcznie przez osoby uprawnione do reprezentowania Wykonawcy w miejscach zaznaczonych w taki sposób aby tożsamość tej osoby/osób była identyfikowalna (np. podpis opatrzony imienną pieczęcią, czy też czytelny podpis składający się z pełnego imienia i nazwiska).
6. Jeżeli uprawnienie do podpisania oferty nie wynika z właściwego rejestru lub centralnej ewidencji i informacji o działalności gospodarczej do oferty powinno być dołączone stosowne pełnomocnictwo.
7. Pełnomocnictwo powinno być przedstawione w formie oryginału lub kopii potwierdzonej za zgodność z oryginałem notarialnie. Zamawiający nie dopuszcza składania pełnomocnictw w formie elektronicznej lub faksem.

8. Wymaga się, aby każda załączona do oferty kopia wymaganego dokumentu była poświadczona „za zgodność z oryginałem” (na każdej stronie zawierającej treść) przez osoby uprawnione do reprezentowania Wykonawcy.
9. Wykonawcy mogą wspólnie ubiegać się o udzielenie zamówienia. W takim przypadku Wykonawcy ustanawiają pełnomocnika do reprezentowania ich w postępowaniu o udzielenie zamówienia albo reprezentowania w postępowaniu i zawarcia umowy w sprawie zamówienia publicznego. Z chwilą ustanowienia pełnomocnika istnieje obowiązek załączenia pełnomocnictwa. Przepisy dotyczące pojedynczego Wykonawcy stosuje się odpowiednio do Wykonawców wspólnie ubiegających się o udzielenie zamówienia.
10. Wszelkie błędy w zapisach oferty powinny być poprawione przez skreślenie dotychczasowej treści i wpisanie nowej, z zachowaniem czytelności błędnego zapisu oraz podpisanie poprawki przez osobę uprawnioną do występowania w imieniu Wykonawcy.
11. Wykonawca może, przed upływem terminu składania ofert, zmienić lub wycofać ofertę:
 - Za skuteczne wprowadzenie zmian, Zamawiający uzna zmiany wprowadzone przed upływem terminu składania ofert, przez pisemne powiadomienie o wprowadzeniu zmian w złożonej ofercie. Zmiany dotyczące treści oferty powinny być przygotowane, opakowane i zaadresowane w ten sam sposób co oferta. Dodatkowo opakowanie (koperta), w którym jest przekazywana zmieniona oferta, należy opatrzyć napisem „**ZMIANA OFERTY**”.
 - Za skuteczne wycofanie oferty, Zamawiający uzna pisemne oświadczenie Wykonawcy o wycofaniu oferty, złożone przed upływem terminu składania ofert. Oświadczenie powinno być oznaczone numerem **ZN-ZP.272.1.34.2018.TA** i nazwą postępowania „Przetarg – **„Sukcesywna dostawa mebli.”** oraz hasłem „**WYCOFANIE OFERTY**”.
12. W procedurze udzielenia zamówienia uwzględnione zostaną oferty dostarczone w wyznaczonym terminie, spełniające warunki ustawy Prawo zamówień publicznych, odpowiadające przedmiotowi zamówienia oraz warunkom i wymogom podanym w niniejszej SIWZ.
13. W przypadku, gdy Wykonawca pragnie zastrzec, przed dostępem dla innych uczestników postępowania, informacje stanowiące tajemnicę przedsiębiorstwa w rozumieniu ustawy z dnia 16 kwietnia 1993 r. o zwalczaniu nieuczciwej konkurencji (tekst jednolity: Dz. U. z 2018 r. Nr 419), zastrzeżoną część oferty Wykonawca powinien oznaczyć w sposób nie budzący wątpliwości, iż stanowi ona zastrzeżoną tajemnicę przedsiębiorstwa np. umieścić ją w odrębnym (wydzielonym) opakowaniu oznaczonym napisem:
„TAJEMNICA PRZEDSIĘBIORSTWA – NIE UDOSTĘPNIAC”. Wykonawca w ofercie winien ponadto wykazać, iż zastrzeżone informacje stanowią tajemnicę przedsiębiorstwa, tj. spełniają łącznie trzy warunki:
 - mają charakter techniczny, technologiczny, organizacyjny przedsiębiorstwa lub posiadają wartość gospodarczą,
 - nie zostały ujawnione do wiadomości publicznej,
 - przedsiębiorca podjął wobec nich niezbędne działania w celu zachowania ich poufności.**W przypadku nie wykazania, nie później niż w terminie składania ofert, iż zastrzeżone informacje stanowią tajemnicę przedsiębiorstwa, Zamawiający dokona odtajnienia zastrzeżonych informacji.** Wykonawca nie może zastrzec informacji, o których mowa w art. 86 ust. 4 ustawy Pzp.

XI. Miejsce oraz termin składania i otwarcia ofert:

1. Ofertę przetargową należy umieścić w zamkniętym opakowaniu/kopercie, w sposób uniemożliwiający zapoznanie się z jej zawartością bez naruszenia zabezpieczeń przed upływem terminu otwarcia ofert.
Każde zewnętrzne opakowanie/koperta w którym składana jest oferta winno być oznakowane w następujący sposób:

Nazwa (firma) Wykonawcy
adres, numer telefonu, faxu
lub e-mail Wykonawcy

**Urząd Marszałkowski Województwa Śląskiego
ul. Ligonía 46
40-037 Katowice
Kancelaria Ogólna pok. 164**

„OFERTA przetargowa –

Sukcesywna dostawa mebli

ZN-ZP.272.1.34.2018.TA

Nie otwierać przed dniem 05.07.2018 roku, godz. 12:30”

2. W razie niewłaściwego oznaczenia, o którym mowa w pkt 1 Zamawiający nie ponosi odpowiedzialności za zdarzenia wynikające z tego braku, np. za otwarcie oferty przed terminem otwarcia, a w przypadku składania oferty pocztą za jej nie otwarcie w trakcie sesji otwarcia ofert. *W takich przypadkach odpowiedzialność ponosi Wykonawca, który złożył nieprawidłowo oznaczoną kopertę/opakowanie zewnętrzne z ofertą.*
3. **Oferty należy składać w siedzibie Urzędu Marszałkowskiego Województwa Śląskiego, ul. Ligonía 46, 40-037 Katowice (Kancelaria Ogólna pok. 164) w godzinach od 7:30 do 15:30 (w dni robocze, od poniedziałku do piątku) w terminie do dnia 05.07.2018 roku do godziny 12:00**
4. Otwarcie ofert nastąpi w dniu **05.07.2018 roku, godz. 12:30** w Urzędzie Marszałkowskim Województwa Śląskiego w Katowicach przy ul. Reymonta 24, II piętro – sala konferencyjna (pokój 221).

XII. Opis sposobu obliczenia ceny:

1. Przez cenę oferty Zamawiający rozumie cenę za wykonanie przedmiotu zamówienia zgodnie z wymogami zawartymi w SIWZ. Cena za realizację zamówienia musi zawierać wszystkie elementy kosztów wykonania przedmiotu zamówienia. Skutki finansowe błędnego obliczenia ceny oferty, wynikające z nieuwzględnienia wszystkich okoliczności, które mogą wpływać na cenę, obciążają Wykonawcę.
2. Formularz ofertowy stanowiącym załącznik nr 1 do siwz, należy wypełnić w następujący sposób:
 - w tabelach formularza ofertowego, dla każdej pozycji asortymentowej należy podać *cenę jednostkową brutto* (kol. D) i na jej podstawie wyliczyć *cenę zamówienia brutto* (kol. E), jako iloczyn *liczby sztuk* (kol. C) oraz *ceny jednostkowej brutto* (kol. D).
 - dla każdego zakresu odrębnie, należy podać łączną cenę zamówienia brutto (cyfrowo i słownie) jako sumę *cen zamówienia brutto* (kol. E).Cena oferty musi być wyrażona w złotych polskich (PLN).
3. Przy wyliczaniu wartości cen poszczególnych elementów należy ograniczyć się do dwóch miejsc po przecinku na każdym etapie wyliczenia ceny. Jeżeli trzecia cyfra po przecinku jest mniejsza niż 5, to przy zaokrągleniu druga cyfra nie ulega zmianie, natomiast jeżeli trzecia cyfra po przecinku jest równa 5 lub większa, to drugą cyfrę należy zaokrąglić w górę
4. W przypadku złożenia przez Wykonawcę oferty, której wybór będzie prowadził do powstania u Zamawiającego obowiązku podatkowego (tzn. Zamawiający będzie musiał rozliczyć podatek od towarów i usług zamiast Wykonawcy), zgodnie z przepisami o podatku od towarów i usług (tekst jednolity: Dz. U. z 2017 r. poz. 1221 z późn. zm.), tj. w przypadku:
 - **wewnątrzspółnotowego nabycia towarów,**
 - **mechanizmu odwróconego obciążenia,**
 - **importu usług lub importu towarów,**

Wykonawca, składając ofertę, jest zobowiązany poinformować Zamawiającego, czy wybór oferty będzie prowadzić do powstania u Zamawiającego obowiązku podatkowego załączając informację zawierającą:

- nazwę (rodzaj) towaru lub usługi, których dostawa lub świadczenie będzie prowadzić do jego powstania, oraz
- ich wartość bez kwoty podatku (**cena netto**).

W przypadku załączenia ww. informacji, przyjmuje się, że podane ceny brutto są cenami netto. Zamawiający w celu oceny takiej oferty doliczy do przedstawionej w niej ceny netto podatek od towarów i usług, który będzie miał obowiązek rozliczyć zgodnie z ww. przepisami.

XIII. Opis kryteriów, którymi Zamawiający będzie się kierował przy wyborze oferty, wraz z podaniem wag tych kryteriów i sposobu oceny ofert:

1. Analiza ofert zostanie przeprowadzona komisyjnie przez Zamawiającego dla każdego zakresu odrębnie.
2. Przy ocenie ofert Zamawiający będzie się kierował następującymi kryteriami:

zakresy	kryteria oceny ofert		
	cena [%]	przedłużenie okresu gwarancji [%]	skrócenie terminu realizacji [%]
	A	B	C
I, II	60	10	30

3. Formuła oceny:

- A. Punkty za kryterium „cena”** zostaną obliczone dla każdego zakresu odrębnie wg następującego wzoru:

najniższa łączna cena zamówienia brutto
ze wszystkich ważnych ofert

łączna cena zamówienia brutto
ocenianej oferty

X 60 = liczba punktów

- B. Punkty za kryterium „przedłużenie okresu gwarancji”**

zostaną przyznane na podstawie informacji określonych przez Wykonawcę w formularzu ofertowym, w następujący sposób:

- przedłużenie okresu gwarancji o 12 miesięcy (łącznie 24 miesiące gwarancji)	5 pkt.
- przedłużenie okresu gwarancji o 24 miesiące (łącznie 36 miesięcy gwarancji)	10 pkt.

licząc od dnia podpisania bez zastrzeżeń przez Zamawiającego protokołu odbioru przedmiotu zamówienia.

W powyższym kryterium oferta Wykonawcy może uzyskać maksymalnie 10 punktów.

W przypadku niewskazania w ofercie Wykonawcy okresu przedłużenia gwarancji lub zaznaczenia obu wariantów, Wykonawca zobowiązuje się do udzielenia gwarancji na minimalny określony w SIWZ okres wynoszący 12 miesięcy licząc od dnia podpisania bez zastrzeżeń przez Zamawiającego protokołu odbioru przedmiotu zamówienia i w związku z powyższym Wykonawca otrzyma 0 punktów w powyższym kryterium.

C. Punkty za kryterium „skrócenie terminu realizacji”

zostaną przyznane na podstawie informacji określonych przez Wykonawcę w formularzu ofertowym, w następujący sposób:

termin realizacji zamówienia (w dniach roboczych), liczony od daty złożenia zamówienia	punktacja
23	6 pkt.
21	12 pkt.
19	18 pkt.
17	24 pkt.
15 lub mniej	30 pkt.

W powyższym kryterium oferta Wykonawcy może uzyskać maksymalnie 30 punktów.

W przypadku niewskazania w ofercie Wykonawcy terminu realizacji lub zaznaczeniu kilku wariantów, Wykonawca zobowiązuje się do realizacji zamówienia w maksymalnym określonym w SIWZ terminie realizacji wynoszącym 25 dni roboczych, licząc od daty złożenia zamówienia i w związku z powyższym otrzyma 0 punktów w powyższym kryterium.

4. Liczba punktów w kryterium cena zostanie zaokrąglona do dwóch miejsc po przecinku. Jeżeli trzecia cyfra po przecinku jest mniejsza niż 5 to przy zaokrągleniu druga cyfra nie ulega zmianie, a jeżeli trzecia cyfra po przecinku jest równa 5 lub większa to druga cyfra zostanie zaokrąglona w górę.
5. Końcowa ocena stanowić będzie sumę punktów przyznanych za poszczególne kryteria (dla każdego zakresu odrębnie).
6. Za najkorzystniejszą zostanie uznana oferta, która uzyska najwyższą łączną liczbę punktów (dla każdego zakresu odrębnie).
7. Jeżeli nie można wybrać oferty najkorzystniejszej z uwagi na to, że dwie lub więcej ofert przedstawia taki sam bilans ceny i innych kryteriów oceny ofert, Zamawiający spośród tych ofert wybiera ofertę z najniższą ceną, a jeżeli zostały złożone oferty w takiej samej cenie, Zamawiający wzywa Wykonawców, którzy złożyli te oferty, do złożenia w terminie określonym przez Zamawiającego ofert dodatkowych (dla każdego zakresu odrębnie).

XIV. Informacje o formalnościach, jakie powinny zostać dopełnione po wyborze oferty w celu zawarcia umowy w sprawie zamówienia publicznego:

Zamawiający powiadomi na piśmie wszystkich Wykonawców, którzy złożyli oferty o wyborze najkorzystniejszej oferty, Wykonawcach, których oferty zostały odrzucone, Wykonawcach, którzy zostali wykluczeni z postępowania, o terminie po którego upływie umowa w sprawie zamówienia publicznego może być zawarta oraz innych informacjach, o których mowa w art. 92 ust. 1 i 1a) ustawy Pzp. Ponadto powyższe informacje, Zamawiający zamieści na stronie internetowej www.slaskie.pl oraz na tablicy ogłoszeń w swojej siedzibie.

Zamawiający zawiadomi wybranego Wykonawcę o terminie i miejscu podpisania umowy.

Zamawiający zawrze umowę z wybranym Wykonawcą z zastrzeżeniem zapisów art. 183 ustawy Pzp w terminie:

- nie wcześniej niż **5 dni** licząc od dnia przesłania zawiadomienia o wyborze najkorzystniejszej oferty przy użyciu środków komunikacji elektronicznej,
- nie wcześniej niż **10 dni** licząc od dnia przesłania zawiadomienia o wyborze najkorzystniejszej oferty w inny sposób.

Zamawiający może zawrzeć umowę w sprawie zamówienia publicznego przed upływem ww. terminu w przypadkach określonych w art. 94 ust. 2 ustawy Pzp.

Jeżeli oferta Wykonawców wspólnie ubiegających się o zamówienie zostanie wybrana jako najkorzystniejsza, Zamawiający może zażądać przed zawarciem umowy w sprawie zamówienia publicznego, umowy regulującej współpracę tych Wykonawców.

XV. Wymagania dotyczące zabezpieczenia należytego wykonania umowy:

Zamawiający nie wymaga wniesienia zabezpieczenia należytego wykonania umowy.

XVI. Istotne dla stron postanowienia, które zostaną wprowadzone do treści zawieranej umowy w sprawie zamówienia publicznego, ogólne warunki umowy albo wzór umowy:

Wzór umowy stanowi **Załącznik nr 2 do SIWZ**.

Zakazuje się zmian postanowień zawartej umowy w stosunku do treści oferty, na podstawie której dokonano wyboru Wykonawcy, chyba że zachodzi co najmniej jedna z okoliczności wymienionych w § 9 wzoru umowy.

XVII. Pouczenie o środkach ochrony prawnej przysługujących Wykonawcy w toku postępowania o udzielenie zamówienia:

Wykonawcom oraz innym podmiotom, które mają lub miały interes w uzyskaniu zamówienia oraz poniosły lub mogą ponieść szkodę w wyniku naruszenia przez Zamawiającego przepisów ustawy Pzp przysługują środki ochrony prawnej określone w Dziale VI ww. ustawy.

XVIII. Informacje podawane w przypadku zbierania danych osobowych od osoby, której dane dotyczą:

Zgodnie z art. 13 ust. 1 i ust. 2 ogólnego rozporządzenia UE o ochronie danych osobowych nr 2016/679 (zwanym dalej „RODO”) informujemy, iż:

1. Administratorem Pani/Pana danych osobowych jest Marszałek Województwa Śląskiego, z siedzibą przy ul. Ligonja 46, 40-037 Katowice, adres email: kancelaria@slaskie.pl, strona internetowa: bip.slaskie.pl.
2. Została wyznaczona osoba do kontaktu w sprawie przetwarzania danych osobowych, adres email: daneosobowe@slaskie.pl.
3. Pani/Pana dane osobowe będą przetwarzane w następujących celach:
 - a) oceny złożonych ofert i wyboru oferty najkorzystniejszej,
 - b) udzielenie zamówienia i zawarcia umowy,
 - c) realizacja i rozliczenie zamówienia,
 - d) archiwizacja dokumentacji.

Podstawą prawną przetwarzania danych osobowych jest:

- a) obowiązek prawny ciążyący na administratorze wynikający z przepisów ustawy Prawo Zamówień Publicznych oraz aktów wykonawczych do ustawy (art. 6 ust.1 lit. c RODO),
 - b) zawarta z Panią/Panem umowa lub działanie prowadzące do zawarcia takiej umowy (art. 6 ust.1 lit. b RODO),
 - c) obowiązek ciążyący na administratorze wynikający z art. 6 ustawy o narodowym zasobie archiwalnym i archiwach (art. 6 ust.1 lit. C RODO).
4. Pani/Pana dane osobowe będą ujawniane osobom upoważnionym przez administratora danych osobowych oraz podmiotom upoważnionym na podstawie przepisów prawa. Ponadto w zakresie stanowiącym informację publiczną dane będą ujawniane każdemu zainteresowanemu taką informacją lub publikowane w BIP Urzędu.
 5. Pani/Pana dane osobowe będą przechowywane od momentu zakończenia sprawy przez okres: wynikający z przepisów prawa dot. archiwizacji oraz innych przepisów w szczególności w przypadku dofinansowania zamówienia ze środków UE.
 6. Przysługuje Pani/Panu prawo dostępu do treści swoich danych oraz prawo żądania ich sprostowania, usunięcia lub ograniczenia przetwarzania, prawo wniesienia skargi do Prezesa Urzędu Ochrony Danych Osobowych.
 7. Podanie przez Panią/Pana danych osobowych jest wymogiem ustawowym oraz warunkiem zawarcia umowy w przypadku wyboru oferty. Podanie danych jest obowiązkowe a konsekwencją niepodania danych osobowych będzie niemożność udziału w postępowaniu o udzielenie zamówienia publicznego oraz zawarcia umowy.
 8. Pani/Pana dane osobowe nie będą wykorzystywane do zautomatyzowanego podejmowania decyzji ani profilowania, o którym mowa w art. 22 RODO.

XIX. Informacje dodatkowe:

1. Zamawiający dopuszcza do składania ofert częściowych zgodnie z zakresami wskazanymi w załączniku nr 3 do siwz.
2. Zamawiający przewiduje zastosowanie procedury, o której mowa w art. 24aa ust. 1 ustawy Pzp. Oznacza to, że Zamawiający najpierw dokona oceny ofert, a następnie zbada, czy Wykonawca, którego oferta została oceniona jako najkorzystniejsza, nie podlega wykluczeniu oraz spełnia warunki udziału w postępowaniu.
3. Zamawiający nie przeprowadził dialogu technicznego przed wszczęciem postępowania.
4. Zamawiający nie przewiduje zawarcia umowy ramowej.
5. Zamawiający nie przewiduje udzielania zamówień, o których mowa w art. 67 ust. 1 pkt 6 i 7 ustawy Pzp.
6. Zamawiający nie dopuszcza do składania ofert wariantowych.
7. Zamawiający nie przewiduje rozliczenia w walutach obcych. Rozliczenia między Zamawiającymi, a Wykonawcą prowadzone są w walucie PLN.
8. Zamawiający nie przewiduje wyboru najkorzystniejszej oferty z zastosowaniem aukcji elektronicznej.
9. Zamawiający nie przewiduje zwrotu kosztów udziału w postępowaniu.
10. Zamawiający nie przewiduje wymagań, o których mowa w art. 29 ust. 3a ustawy Pzp.
11. Zamawiający nie przewiduje wymagań, o których mowa w art. 29 ust. 4 ustawy Pzp.
12. Zamawiający nie przewiduje wymogu lub możliwości złożenia oferty w postaci katalogów elektronicznych lub dołączenia katalogów elektronicznych do oferty.
13. Zamawiający nie zastrzega obowiązku osobistego wykonania przez Wykonawcę kluczowych części zamówienia.
14. Zamawiający żąda wskazania przez Wykonawcę w formularzu ofertowym (Załącznik nr 1 do SIWZ/Załącznik nr 1 do umowy) części zamówienia, których wykonanie zamierza powierzyć podwykonawcom i podania ich firm. W przypadku, gdy Wykonawca nie zamierza wykonywać zamówienia przy udziale podwykonawców, należy wpisać w formularzu „nie dotyczy” lub inne podobne sformułowanie. Jeżeli Wykonawca zostawi ten punkt niewypełniony (puste pole), Zamawiający uzna, iż zamówienie zostanie wykonane bez udziału podwykonawców.

Zatwierdził

z up. MARSZAŁKA WOJEWÓDZTWA

Adriana Salska
Dyrektor Wydziału Organizacyjnego
Dyrektor Urzędu

Specyfikację istotnych warunków zamówienia przygotowali:

Krzysztof Rogala	Przewodniczący
Joanna Kina - Piechota	Z-ca Przewodniczącego
Marta Kocjan	Z-ca Przewodniczącego
Antoni Trzcionka	Sekretarz
Michał Haczek	Członek
Barbara Pepke	Członek
Małgorzata Stefańska	Członek
Edyta Dudzik	Członek

Krzysztof Rogala
Joanna Kina
Marta Kocjan
Antoni Trzcionka
Michał Haczek
Barbara Pepke
Małgorzata Stefańska
Edyta Dudzik

FORMULARZ OFERTOWY**1. Wykonawca:**

Nazwa: _____
 Adres siedziby: _____
 Adres do korespondencji: _____
 Nr NIP: _____ Regon: _____
 Nr tel.: _____ Nr faksu: _____
 Aktualny adres e-mail: _____

*) Wykonawca jest mikroprzedsiębiorstwem bądź małym lub średnim przedsiębiorstwem.

*) zaznaczyć w sposób wyraźny (X) informację jeżeli dotyczy:

Mikroprzedsiębiorstwo: _____ przedsiębiorstwo, które zatrudnia mniej niż 10 osób i którego roczny obrót lub suma bilansowa nie przekracza 2 milionów EUR.
 Małe przedsiębiorstwo: _____ przedsiębiorstwo, które zatrudnia mniej niż 50 osób i którego roczny obrót lub suma bilansowa nie przekracza 10 milionów EUR.
 Średnie przedsiębiorstwo: _____ przedsiębiorstwo, które nie jest mikroprzedsiębiorstwem ani małym przedsiębiorstwem i które zatrudnia mniej niż 250 osób i którego roczny obrót lub suma bilansowa nie przekracza 43 milionów EUR.

2. Przedmiot zamówienia publicznego:

Nawiązując do ogłoszenia o przetargu nieograniczonym składamy ofertę w postępowaniu p.n.:

SUKCESYWNA DOSTAWA MEBLI**3. Oferowana cena zamówienia (z podziałem na zakresy):**

Oferujemy realizację przedmiotowego zamówienia zgodnie ze specyfikacją istotnych warunków zamówienia za:



Fundusze Europejskie
Program Regionalny



Rzeczpospolita
Polska



Śląskie.

Unia Europejska
Europejski Fundusz Społeczny



Zamówienie częściowo współfinansowane przez Unię Europejską ze środków Europejskiego Funduszu Społecznego w ramach Regionalnego Programu Operacyjnego 2014-2020



PŘEKRAČUJEME HRANICE
PRĚKRAČUJEME HRANICE
2014—2020



EVROPSKÁ UNIE / UNIA EUROPEJSKA
EVROPSKÝ FOND PRO REGIONÁLNÍ ROZVOJ
EUROPEJSKI FUNDUSZ ROZWOJU REGIONALNEGO

Współfinansowane ze środków Europejskiego Funduszu Rozwoju Regionalnego w ramach projektu Pomocy Technicznej Interreg V-A Republika Czeska – Polska

ZAKRES I

łącna cena zamówienia brutto : _____ zł,
 (słownie: _____).

zgodnie z cenami wykazanymi poniżej:

Lp.	Asortyment	Liczba sztuk	Cena jednostkowa brutto	Cena zamówienia brutto (C*D)
A	B	C	D	E
1	Krzeseło konferencyjne	30		
2	Krzeseło obrotowe	10		
3	Krzeseło biurowe, obrotowe	214		

a) Dotyczy kryterium oceny ofert „przedłużenie okresu gwarancji”.
 Oświadczam, że oferuję (zaznaczyć właściwe):

- przedłużenie okresu gwarancji o 12 miesięcy (łącznie 24 miesiące gwarancji) – 5 pkt.
 - przedłużenie okresu gwarancji o 24 miesiące (łącznie 36 miesięcy gwarancji) – 10 pkt.

licząc od dnia podpisania bez zastrzeżeń przez Zamawiającego protokołu odbioru przedmiotu zamówienia.

W powyższym kryterium oferta Wykonawcy może uzyskać maksymalnie 10 punktów.

W przypadku niewskazania w ofercie Wykonawcy okresu przedłużenia gwarancji lub zaznaczenia obu wariantów, Wykonawca zobowiązuje się do udzielenia gwarancji na minimalny okres w SIWZ okres wynoszący 12 miesięcy licząc od dnia podpisania bez zastrzeżeń przez Zamawiającego protokołu odbioru przedmiotu zamówienia i w związku z powyższym Wykonawca otrzyma 0 punktów w powyższym kryterium.

b) Dotyczy kryterium oceny ofert „skrócenie terminu realizacji”.
 Oświadczam, że zrealizuję zamówienie w terminie (zaznaczyć właściwe):

- 23 dni roboczych - 6 pkt.
 - 21 dni roboczych - 12 pkt.
 - 19 dni roboczych - 18 pkt.
 - 17 dni roboczych - 24 pkt.
 - 15 lub mniej dni roboczych - 30 pkt.

licząc od daty złożenia zamówienia.

W powyższym kryterium oferta Wykonawcy może uzyskać maksymalnie 30 punktów.

W przypadku niewskazania w ofercie Wykonawcy terminu realizacji lub zaznaczeniu kilku wariantów, Wykonawca zobowiązuje się do realizacji zamówienia w maksymalnym określonym w SIWZ terminie realizacji wynoszącym 25 dni roboczych, licząc od daty złożenia zamówienia i w związku z powyższym otrzyma 0 punktów w powyższym kryterium.

ZAKRES II

łącna cena zamówienia brutto : _____ zł,
(słownie: _____).

zgodnie z cenami wykazanymi poniżej:

Lp.	Asortyment	Liczba sztuk	Cena jednostkowa brutto		Cena zamówienia brutto (C*D)
			C	D	
A	B				E
1	Stół konferencyjny	1			
2	Lada	1			
3	Biurko proste - 160/60/74	16			
4	Biurko proste - 140/80/74	2			
5	Biurko proste - 160/80/74	43			
6	Biurko podwójne, typu bench	1			
7	Biurko uzupełniające	1			
8	Panel tkaninowy dla biurek typu bench	1			
9	Kontenerek niski z opcją poduszki, w tym: 9a - Kontenerek niski bez poduszki 9b - Kontenerek niski z poduszką	80			
10	Kontener cargo dla biurek 80 cm	2			
11	Kontener przedłużający dla biurek 60 cm	4			
12	Szafa aktowo-ubraniowa	2			
13	Szafa aktowa	3			
14	Szafa aktowa	62			
15	Nadstawka na szafę - 80/43,5/75 +/- 2%	47			
16	Nadstawka na szafę - 80/43,5/115cm +/- 2%	15			
17	Szafa aktowa narożna	1			
18	Nadstawka na szafę aktową narożną	1			
19	Szafka gospodarcza z miejscem na lodówkę	1			
20	Szafa metalowa biurowa aktowa	2			
	Ergonomiczny podłóżek biurowy	85			

21	Ergonomiczny hotel biurowy	2	
22	Lada	1	
23	Biurko proste	1	

a) Dotyczy kryterium oceny ofert „przedłużenie okresu gwarancji”.

Oświadczam, że oferuję (zaznaczyć właściwe):

- przedłużenie okresu gwarancji o 12 miesięcy (łącznie 24 miesiące gwarancji) – 5 pkt.
 - przedłużenie okresu gwarancji o 24 miesiące (łącznie 36 miesięcy gwarancji) – 10 pkt.

licząc od dnia podpisania bez zastrzeżeń przez Zamawiającego protokołu odbioru przedmiotu zamówienia.

W powyższym kryterium oferta Wykonawcy może uzyskać maksymalnie 10 punktów.

W przypadku niewskazania w ofercie Wykonawcy okresu przedłużenia gwarancji lub zaznaczenia obu wariantów, Wykonawca zobowiązuje się do udzielenia gwarancji na minimalny określony w SIWZ okres wynoszący 12 miesięcy licząc od dnia podpisania bez zastrzeżeń przez Zamawiającego protokołu odbioru przedmiotu zamówienia i w związku z powyższym Wykonawca otrzyma 0 punktów w powyższym kryterium.

b) Dotyczy kryterium oceny ofert „skrócenie terminu realizacji”.

Oświadczam, że zrealizuję zamówienie w terminie (zaznaczyć właściwe):

- 23 dni roboczych - 6 pkt.
 - 21 dni roboczych - 12 pkt.
 - 19 dni roboczych - 18 pkt.
 - 17 dni roboczych - 24 pkt.
 - 15 lub mniej dni roboczych - 30 pkt.

licząc od daty złożenia zamówienia.

W powyższym kryterium oferta Wykonawcy może uzyskać maksymalnie 30 punktów.

W przypadku niewskazania w ofercie Wykonawcy terminu realizacji lub zaznaczeniu kilku wariantów, Wykonawca zobowiązuje się do realizacji zamówienia w maksymalnym określonym w SIWZ terminie realizacji wynoszącym 25 dni roboczych, licząc od daty złożenia zamówienia i w związku z powyższym otrzyma 0 punktów w powyższym kryterium.

4. **Oświadczam**, że składana oferta jest ważna przez cały okres związania ofertą, tj. 30 dni licząc od dnia upływu terminu składania ofert.
5. **Oświadczam**, że składana oferta jest zgodna z warunkami i treścią specyfikacji istotnych warunków zamówienia.
6. **Oświadczam**, że akceptuję wzór umowy stanowiący załączniki nr 2 do SIWZ i w przypadku wyboru mojej oferty zobowiązuję się do podpisania umowy w terminie i miejscu wskazanym przez Zamawiającego.
7. **Zobowiązuję się** do realizacji przedmiotu zamówienia w terminach określonych w specyfikacji istotnych warunków zamówienia.
8. **Wyrażam zgodę** na warunki płatności określone we wzorze umowy, stanowiącym załączniki nr 2 do SIWZ.
9. **Informacje dotyczące podwykonawców¹**:

Lp.	Części zamówienia, których wykonanie zamierza się powierzyć podwykonawcom	Nazwy (firmy) podwykonawców
1.		
2.		

10. Wadium należy zwrócić na rachunek bankowy:

nazwa (firma) Wykonawcy: _____

numer: _____
(*należy wypełnić w przypadku złożenia wadium w formie pieniężnej*)

¹ W przypadku, gdy Wykonawca nie zamierza wykonywać zamówienia przy udziale podwykonawców, należy wpisać w formularzu „nie dotyczy” lub inne podobne sformułowanie. Jeżeli Wykonawca zostawi ten punkt niewypełniony (puste pole), Zamawiający uzna, iż zamówienie zostanie wykonane bez udziału podwykonawców.

11. Wykaz załączników do formularza ofertowego:

- 1) _____
- 2) _____
- 3) _____
- 4) _____
- 5) _____

12. Oświadczenie Wykonawcy w zakresie wypełnienia obowiązków informacyjnych przewidzianych w art. 13 lub art. 14 RODO

Oświadczam, że wypełniłem obowiązki informacyjne przewidziane w art. 13 lub art. 14 RODO² wobec osób fizycznych, od których dane osobowe bezpośrednio lub pośrednio pozyskałem w celu ubiegania się o udzielenie zamówienia publicznego w niniejszym postępowaniu.*

13. Informacja dotycząca liczby stron oferty oraz liczby załączników:

- oferta zawiera _____ stron, w tym _____ załączników.

.....
podpis osoby uprawnionej do reprezentowania Wykonawcy
opatrzonej imienną pieczęcią
lub czytelny podpis składający się
z pełnego imienia i nazwiska

2 rozporządzenie Parlamentu Europejskiego i Rady (UE) 2016/679 z dnia 27 kwietnia 2016 r. w sprawie ochrony osób fizycznych w związku z przetwarzaniem danych osobowych i w sprawie swobodnego przepływu takich danych oraz uchylenia dyrektywy 95/46/WE (ogólne rozporządzenie o ochronie danych) (Dz. Urz. UE L 119 z 04.05.2016, str. 1).

***** W przypadku gdy wykonawca nie przekazuje danych osobowych innych niż bezpośrednio jego dotyczących lub zachodzi wyłączenie stosowania obowiązku informacyjnego, stosownie do art. 13 ust. 4 lub art. 14 ust. 5 RODO treści oświadczenia wykonawca nie składa (w tym przypadku należy wykreślić pkt 12).

**Oświadczenie Wykonawcy w zakresie wstępnego potwierdzenia,
że nie podlega wykluczeniu, o którym mowa w pkt V.1. SIWZ**

Nazwa Wykonawcy: _____

Adres siedziby: _____

Uwaga!

Wykonawca, który bierze udział **samodzielnie** w celu potwierdzenia, że nie podlega wykluczeniu, musi wypełnić **jedno** oświadczenie.

W przypadku **wspólnego ubiegania się** o zamówienie przez Wykonawców ww. oświadczenie składa **odrębnie** każdy z Wykonawców wspólnie ubiegających się o zamówienie. Oświadczenie to musi potwierdzać brak podstaw wykluczenia.

Oświadczenie Wykonawcy

składane na podstawie art. 25a ust. 1 ustawy z dnia 29 stycznia 2004 r.
Prawo zamówień publicznych (dalej jako: ustawa Pzp),

DOTYCZĄCE PRZESŁANEK WYKLUCZENIA Z POSTĘPOWANIA**OŚWIADCZENIA DOTYCZĄCE WYKONAWCY:**

1. Oświadczam, że nie podlegam wykluczeniu z postępowania na podstawie art. 24 ust 1 pkt 13)-22) oraz art. 24 ust. 5 pkt 1) ustawy Pzp, zgodnie z którymi Zamawiający wyklucza z postępowania o udzielenie zamówienia:

Art. 24. 1.

- 13) wykonawcę będącego osobą fizyczną, którego prawomocnie skazano za przestępstwo:
- a) o którym mowa w art. 165a, art. 181-188, art. 189a, art. 218-221, art. 228-230a, art. 250a, art. 258 lub art. 270-309 ustawy z dnia 6 czerwca 1997 r. - Kodeks karny (Dz. U. z 2016 r. poz. 1137, z późn. zm.) lub art. 46 lub art. 48 ustawy z dnia 25 czerwca 2010 r. o sporcie (Dz. U. z 2016 r. poz. 176, 1170 i 1171 oraz z 2017 r. poz. 60 i 1051),
 - b) o charakterze terrorystycznym, o którym mowa w art. 115 § 20 ustawy z dnia 6 czerwca 1997 r. - Kodeks karny,
 - c) skarbowe,
 - d) o którym mowa w art. 9 lub art. 10 ustawy z dnia 15 czerwca 2012 r. o skutkach powierzania wykonywania pracy cudzoziemcom przebywającym wbrew przepisom na terytorium Rzeczypospolitej Polskiej (Dz. U. poz. 769);
- 14) wykonawcę, jeżeli urzędującego członka jego organu zarządzającego lub nadzorczego, wspólnika spółki w spółce jawnej lub partnerskiej albo komplementariusza w spółce komandytowej lub komandytowo-akcyjnej lub prokurenta prawomocnie skazano za przestępstwo, o którym mowa w pkt 13;

Rzeczpospolita
PolskaUnia Europejska
Europejski Fundusz Społeczny

Zamówienie częściowo współfinansowane przez Unię Europejską ze środków Europejskiego Funduszu Społecznego w ramach Regionalnego Programu Operacyjnego 2014-2020

PŘEKRAČUJEME HRANICE
PRŔEKRAČUJEME HRANICE
2014—2020EVROPSKÁ UNIE / UNIA EUROPEJSKA
EVROPSKÝ FOND PRO REGIONÁLNÍ ROZVOJ
EUROPEJSKI FUNDUSZ ROZWOJU REGIONALNEGO

Współfinansowane ze środków Europejskiego Funduszu Rozwoju Regionalnego w ramach projektu Pomocy Technicznej Interreg V-A Republika Czeska – Polska

- 15) wykonawcę, wobec którego wydano prawomocny wyrok sądu lub ostateczną decyzję administracyjną o zaleganiu z uiszczeniem podatków, opłat lub składek na ubezpieczenia społeczne lub zdrowotne, chyba że wykonawca dokonał płatności należnych podatków, opłat lub składek na ubezpieczenia społeczne lub zdrowotne wraz z odsetkami lub grzywnami lub zawarł wiążące porozumienie w sprawie spłaty tych należności;
- 16) wykonawcę, który w wyniku zamierzonego działania lub rażącego niedbalstwa wprowadził zamawiającego w błąd przy przedstawieniu informacji, że nie podlega wykluczeniu, spełnia warunki udziału w postępowaniu lub obiektywne i niedyskryminacyjne kryteria, zwane dalej "kryteriami selekcji", lub który zataił te informacje lub nie jest w stanie przedstawić wymaganych dokumentów;
- 17) wykonawcę, który w wyniku lekkomyślności lub niedbalstwa przedstawił informacje wprowadzające w błąd zamawiającego, mogące mieć istotny wpływ na decyzje podejmowane przez zamawiającego w postępowaniu o udzielenie zamówienia;
- 18) wykonawcę, który bezprawnie wpływał lub próbował wpłynąć na czynności zamawiającego lub pozyskać informacje poufne, mogące dać mu przewagę w postępowaniu o udzielenie zamówienia;
- 19) wykonawcę, który brał udział w przygotowaniu postępowania o udzielenie zamówienia lub którego pracownik, a także osoba wykonująca pracę na podstawie umowy zlecenia, o dzieło, agencyjnej lub innej umowy o świadczenie usług, brał udział w przygotowaniu takiego postępowania, chyba że spowodowane tym zakłócenie konkurencji może być wyeliminowane w inny sposób niż przez wykluczenie wykonawcy z udziału w postępowaniu;
- 20) wykonawcę, który z innymi wykonawcami zawarł porozumienie mające na celu zakłócenie konkurencji między wykonawcami w postępowaniu o udzielenie zamówienia, co zamawiający jest w stanie wykazać za pomocą stosownych środków dowodowych;
- 21) wykonawcę będącego podmiotem zbiorowym, wobec którego sąd orzekł zakaz ubiegania się o zamówienia publiczne na podstawie ustawy z dnia 28 października 2002 r. o odpowiedzialności podmiotów zbiorowych za czyny zabronione pod groźbą kary (Dz. U. z 2016 r. poz. 1541 oraz z 2017 r. poz. 724 i 933);
- 22) wykonawcę, wobec którego orzeczono tytułem środka zapobiegawczego zakaz ubiegania się o zamówienia publiczne;

Art. 24. 5.:

- 1) w stosunku do którego otwarto likwidację, w zatwierdzonym przez sąd układzie w postępowaniu restrukturyzacyjnym jest przewidziane zaspokojenie wierzycieli przez likwidację jego majątku lub sąd zarządził likwidację jego majątku w trybie art. 332 ust. 1 ustawy z dnia 15 maja 2015 r. - Prawo restrukturyzacyjne (Dz. U. z 2016 r. poz. 1574, 1579, 1948 i 2260) lub którego upadłość ogłoszono, z wyjątkiem wykonawcy, który po ogłoszeniu upadłości zawarł układ zatwierdzony prawomocnym postanowieniem sądu, jeżeli układ nie przewiduje zaspokojenia wierzycieli przez likwidację majątku upadłego, chyba że sąd zarządził likwidację jego majątku w trybie art. 366 ust. 1 ustawy z dnia 28 lutego 2003 r. - Prawo upadłościowe (Dz. U. z 2016 r. poz. 2171, 2260 i 2261 oraz z 2017 r. poz. 791).
2. Oświadczam, że zachodzą w stosunku do mnie podstawy wykluczenia z postępowania na podstawie art. ustawy Pzp (podać mającą zastosowanie podstawę wykluczenia spośród wymienionych w art. 24 ust. 1 pkt 13-14, 16-20 lub art. 24 ust. 5 pkt 1 ustawy Pzp).
Jednocześnie oświadczam, że w związku z ww. okolicznością, na podstawie art. 24 ust. 8 ustawy Pzp podjąłem następujące środki naprawcze:

.....
(nie wypełnienie niniejszego oświadczenia oznacza, że w stosunku do Wykonawcy nie zachodzą podstawy wykluczenia).

3. Informuję, iż oświadczenia lub dokumenty, o których mowa w pkt VI. ppkt 3 i 3.1. SIWZ (np. KRS, CEIDG) są dostępne w formie elektronicznej w ogólnodostępnych i bezpłatnych bazach danych pod adresem internetowym (jeżeli dotyczy):

.....
(podać rodzaj dokumentu i adres strony internetowej)

OŚWIADCZENIE DOTYCZĄCE PODANYCH INFORMACJI:

Oświadczam, że wszystkie informacje podane w powyższych oświadczeniach są aktualne na dzień składania ofert i zgodne z prawdą oraz zostały przedstawione z pełną świadomością konsekwencji wprowadzenia Zamawiającego w błąd przy przedstawianiu informacji.

..... (miejsowość), dnia r.

.....
*podpis osoby/osób uprawnionych
do reprezentowania Wykonawcy*

*(podpis opatrzony imienną pieczęcią lub czytelny
podpis składający się
z imienia i nazwiska)*

Umowa – wzór
Dotyczy wszystkich zakresów

zawarta w dniu

między **Województwem Śląskim,**
zwanym w dalszej części „Zamawiającym”

reprezentowanym przez 1.
2.

z siedzibą ul. Ligonia 46, 40-037, Katowice.

a
zwanym w dalszej części „Wykonawcą”
reprezentowanym przez

.....
Zamawiający i Wykonawca mogą być dalej również zwani jako
„Strona”, a łącznie jako „Strony”.

na podstawie dokonanego przez Zamawiającego wyboru oferty przetargowej
Wykonawcy, w trybie przetargu nieograniczonego o nr sprawy
....., zgodnie z przepisami ustawy Prawo zamówień
publicznych (tekst jednolity: Dz. U. z 2017 r. poz. 1579 z późn.zm.)

dotycząca sukcesywnej dostawy mebli biurowych



Rzeczpospolita
Polska



Śląskie.

Unia Europejska
Europejski Fundusz Społeczny



Zamówienie częściowo współfinansowane przez Unię Europejską ze środków Europejskiego Funduszu Społecznego w ramach Regionalnego Programu Operacyjnego 2014-2020



PŘEKRAČUJEME HRANICE
PRZEKRACZAMY GRANICE
2014—2020



EVROPSKÁ UNIE / UNIA EUROPEJSKA
EVROPSKÝ FOND PRO REGIONÁLNÍ ROZVOJ
EUROPEJSKI FUNDUSZ ROZWOJU REGIONALNEGO

Współfinansowane ze środków Europejskiego Funduszu Rozwoju Regionalnego w ramach projektu Pomocy Technicznej Interreg V-A Republika Czeska – Polska

Handwritten signatures and initials in blue ink.

§ 1

1. Przedmiotem umowy jest **sukcesywna dostawa mebli biurowych** wraz z ich wyładunkiem, montażem, wniesieniem, ustawieniem oraz wypoziomowaniem we wskazanych przez Zamawiającego pomieszczeniach w budynkach zajmowanych przez Zamawiającego, mieszczących się w Katowicach, przy ul. Ligonia 46, ul. Reymonta 24, ul. Plebiscytowej 36, Powstańców 34 i ul. Dąbrowskiego 23 zgodnie z opisem zawartym w specyfikacji istotnych warunków zamówienia, szczegółowym opisem przedmiotu zamówienia, stanowiącym załącznik nr 1 do umowy oraz ofertą Wykonawcy stanowiącą załącznik nr 2 złożoną w postępowaniu nr ZN-ZP.272.1.....
2. Meble muszą spełniać minimalne wymagania zawarte w Rozporządzeniu Ministra Pracy i Polityki Socjalnej z dnia 1 grudnia 1998 r. w sprawie bezpieczeństwa i higieny pracy na stanowiskach wyposażonych w monitory ekranowe (Dz. U. z 1998 r. Nr 148, poz. 973). Meble muszą spełniać normy i atesty, o których mowa w załączniku nr 1 do umowy.
3. Wykonawca zobowiązuje się dostarczyć, wnieść, zamontować oraz wypoziomować meble w dni robocze (od poniedziałku do piątku), w godzinach od 8:00 do 15:00 z możliwością zmiany godzin po uzgodnieniu z Zamawiającym. Dostawa nastąpi do wskazanych przez Zamawiającego pomieszczeń w budynkach zajmowanych przez Zamawiającego, mieszczących się w Katowicach. Wykonawca zobowiązuje się do wykonania powyższych czynności bez pobrania z tego tytułu dodatkowych opłat. Zamawiający zastrzega sobie możliwość zmiany lokalizacji lub zwiększenia ilości miejsc dostaw w Katowicach.
4. Wykonawca będzie realizował przedmiot umowy sukcesywnie, partiami, zgodnie z zamówieniem,
Zakres I w terminie do dni roboczych,
Zakres II w terminie do dni roboczych,
(zgodnie ze złożoną ofertą), licząc od daty złożenia zamówienia (dla każdego zakresu odrębnie).
5. Zamówienia będą składane drogą mailową lub faxem.
6. Wykonawca ponosi wszelkie koszty związane z transportem mebli, ich ubezpieczeniem na czas transportu, opakowaniem, dostarczeniem, załadunkiem, wyładunkiem, montażem, ustawieniem i wypoziomowaniem w miejscu wskazanym przez Zamawiającego.

§ 2

1. Wykonawca udzieli gwarancji na dostarczone meble na **okres miesięcy (zgodnie ze złożoną ofertą)** licząc od dnia podpisania przez Zamawiającego protokołu odbioru przedmiotu umowy bez zastrzeżeń. Gwarancja obejmuje meble wraz ze wszystkimi ich elementami (dla każdego zakresu odrębnie).
2. Wykonawca zobowiązuje się do bezpłatnego usunięcia wad dostarczonych mebli, zgodnie z udzieloną gwarancją.
3. Zgłoszenie wad w okresie gwarancji nastąpi drogą mailową lub na nr faksu Wykonawcy. Wykonawca usunie wady bezpłatnie w ciągu 21 dni licząc od dnia zgłoszenia.
4. Serwis gwarancyjny świadczony będzie w miejscu użytkowania mebli u Zamawiającego, w dni robocze tj. od poniedziałku do piątku, w godzinach od 7:30 do 14.00.
5. W przypadku braku możliwości usunięcia wady w siedzibie Zamawiającego, Wykonawca przetransportuje uszkodzone meble do miejsca naprawy i tam dokona potrzebnych napraw. W takiej sytuacji Wykonawca wykona transport na własny koszt oraz poniesie pełną odpowiedzialność za meble w czasie demontażu, transportu oraz ponownego montażu.
6. W przypadku niemożności usunięcia wady lub gdy uszkodzenie jest tak duże, że uniemożliwia użytkowanie mebli, Wykonawca - w ramach gwarancji - zobowiązany jest do wymiany mebli na nowe, posiadające identyczne gabaryty, wykończenia i funkcjonalność, w terminie do 30 dni, licząc od dnia zgłoszenia. Wszelkie koszty z tym związane ponosi Wykonawca.

Ms Koyan the here

§ 3

1. **Przedmiot umowy zostanie zrealizowany sukcesywnie od dnia zawarcia umowy do dnia 07.12.2018 r.**
2. W terminie do 3 dni roboczych licząc od daty złożenia zamówienia, Wykonawca przedstawi próbkę koloru, wzór płyty, oraz próbkę obić i kolorystykę tkaniny krzesel (dla każdego zakresu odrębnie).
3. W terminie do 3 dni roboczych od dnia otrzymania próbek, Zamawiający dokona wyboru koloru mebli, płyt oraz kolorystyki tkaniny krzesel.

§ 4

1. Łączna cena za realizację przedmiot umowy zgodnie ze złożoną ofertą wynosi:
Zakres I – zł (słownie brutto: złotych grosze);
Zakres II – zł (słownie brutto: złotych groszy).
2. Ceny jednostkowe brutto zaoferowane w ofercie przetargowej i wykazane w załączniku nr 2 do umowy nie ulegną podwyższeniu przez cały okres obowiązywania umowy.
3. Wynagrodzenie określone w ust. 1 zaspokaja wszelkie roszczenia Wykonawcy z tytułu wykonania umowy.
4. Zamówienie w części współfinansowane przez Unię Europejską ze środków Europejskiego Funduszu Społecznego w ramach Regionalnego Programu Operacyjnego Województwa Śląskiego na lata 2014-2020, w tym w 85 % ze środków Europejskiego Funduszu Społecznego i w 15 % ze środków własnych budżetu Województwa oraz częściowo współfinansowane ze środków Europejskiego Funduszu Rozwoju Regionalnego w ramach projektu Pomocy Technicznej Interreg V-A Republika Czeska – Polska.

§ 5

1. Każda dostawa mebli zostanie potwierdzona protokołem zdawczo-odbiorczym (zwanym dalej protokołem). Protokół będzie zawierał co najmniej: nazwę przedmiotu umowy, ilość dostawy, datę i miejsce przekazania. Podpisany, bez zastrzeżeń, przez Zamawiającego protokół będzie stanowił podstawę do wystawienia faktury przez Wykonawcę. Protokół zostanie sporządzony w dwóch jednobrzmiących egzemplarzach, po jednym dla każdej ze stron.
2. Faktury VAT będą wystawiane na: Województwo Śląskie Urząd Marszałkowski Województwa Śląskiego, 40-037 Katowice, ul. Ligonja 46, NIP 954-277-00-64 (dla każdego zakresu odrębnie).
3. Faktury będą płatne przelewem w terminie do 21 dni od daty wpływu prawidłowo wystawionej faktury VAT do siedziby Zamawiającego.
4. Za dzień dokonania zapłaty Strony przyjmują datę obciążenia rachunku bankowego Zamawiającego.
5. Zamawiający zapłaci Wykonawcy odsetki ustawowe za opóźnienie w transakcjach handlowych, liczone od dnia następnego po dniu, w którym zapłata miała być dokonana.
6. Wykonawca nie może dokonać cesji umowy, jej części lub wynikającej z niej wierzytelności bez uprzedniej pisemnej zgody Zamawiającego.

§ 6

1. Wykonawca zapłaci karę umowną za opóźnienie w dostawie partii zamówienia, stwierdzenia braków w dostarczonym towarze lub dostarczenia towaru wadliwego bądź niezgodnego z zamówieniem, Zamawiający obciąży Wykonawcę karą w wysokości 6 % wartości brutto złożonego zamówienia za każdy dzień opóźnienia, w stosunku do terminu określonego zgodnie z § 1 ust. 4.
2. W przypadku nie wykonania dostawy partii zamówienia w terminie 20 dni w stosunku do terminu określonego zgodnie z § 1 ust. 4 Zamawiający może odstąpić od umowy bez wyznaczenia dodatkowego terminu. W tym przypadku Wykonawca zapłaci Zamawiającemu karę w wysokości 20% wartości brutto umowy, określonej w § 4 ust. 1 (dla każdego zakresu odrębnie), wówczas kara umowna określona w ust. 1 nie ma zastosowania.
3. Wykonawca zapłaci karę umowną za opóźnienie w usunięciu wad, o których mowa w § 2 ust. 3 lub w razie niedostarczenia nowych mebli w przypadkach, o których mowa w § 2 ust. 6 w wysokości 0,5% wartości brutto złożonego zamówienia za każdy dzień opóźnienia w stosunku do terminu określonego odpowiednio zgodnie z zapisami § 2 ust. 3 lub § 2 ust. 6.
4. W razie odstąpienia przez Wykonawcę lub Zamawiającego od umowy, z winy Wykonawcy, Wykonawca zapłaci Zamawiającemu karę umowną w wysokości 15% wartości umowy brutto, wskazanej w § 4 ust 1. (dla każdego zakresu odrębnie).
5. Jeżeli szkoda będzie wyższa niż kara umowna Zamawiający będzie uprawniony do dochodzenia odszkodowania przewyższającego karę umowną na zasadach ogólnych.
6. Zamawiający zastrzega sobie możliwość potrącenia kar umownych z faktury wystawionej przez Wykonawcę.

§ 7

1. Wykonawca informuje, że powierzy Podwykonawcom części zamówienia wskazane w złożonej ofercie (jeżeli dotyczy).
2. Przed przystąpieniem do wykonania zamówienia Wykonawca poda, o ile są już znane, nazwy albo imiona i nazwiska oraz dane kontaktowe podwykonawców i osób do kontaktu z nimi. Wykonawca zawiadamia Zamawiającego o wszelkich zmianach danych, w trakcie realizacji zamówienia, a także przekazuje informacje na temat nowych podwykonawców, którym w późniejszym okresie zamierza powierzyć realizację usług.
3. Jeżeli zmiana albo rezygnacja z podwykonawcy dotyczy podmiotu, na którego zasoby Wykonawca powoływał się, na zasadach określonych w art. 22a ust. 1 ustawy Pzp, w celu wykazania spełniania warunków udziału w postępowaniu, Wykonawca jest obowiązany wykazać Zamawiającemu, że proponowany inny podwykonawca lub Wykonawca samodzielnie spełnia je w stopniu nie mniejszym niż podwykonawca, na którego zasoby Wykonawca powoływał się w trakcie postępowania o udzielenie zamówienia.
4. Jeżeli powierzenie podwykonawcy wykonania części zamówienia następuje w trakcie jego realizacji, Wykonawca na żądanie Zamawiającego przedstawi oświadczenie, o którym mowa w pkt SIWZ, lub oświadczenia lub dokumenty potwierdzające brak podstaw wykluczenia wobec tego podwykonawcy.
5. Jeżeli Zamawiający stwierdzi, że wobec danego podwykonawcy zachodzą podstawy wykluczenia, Wykonawca obowiązany jest zastąpić tego podwykonawcę lub zrezygnować z powierzenia wykonania części zamówienia podwykonawcy.
6. Powierzenie wykonania części zamówienia podwykonawcom nie zwalnia Wykonawcy z odpowiedzialności za należyte wykonanie tego zamówienia.

7. Zmiana podwykonawcy nie stanowi zmiany treści umowy.
8. W przypadku naruszenia postanowień ust. 2-5, Zamawiający może rozwiązać umowę ze skutkiem natychmiastowym i żądać od Wykonawcy zapłaty kary umownej w wysokości określonej w § 6 ust. 4 umowy.

§ 8

1. W razie zaistnienia istotnej zmiany okoliczności powodującej, że wykonanie umowy nie leży w interesie publicznym, czego nie można było przewidzieć w chwili zawarcia umowy, lub dalsze wykonywanie umowy może zagrozić istotnemu interesowi bezpieczeństwa państwa lub bezpieczeństwu publicznemu, zamawiający może odstąpić od umowy w terminie 30 dni od dnia powzięcia wiadomości o tych okolicznościach.
2. W przypadku, o którym mowa w ust. 1, Wykonawca może żądać wyłącznie wynagrodzenia należnego z tytułu wykonania części umowy.
3. Zamawiający może rozwiązać umowę, jeżeli zachodzi co najmniej jedna z następujących okoliczności:
 - a) zmiana umowy została dokonana z naruszeniem art. 144 ust. 1–1b, 1d i 1e ustawy Pzp,
 - b) wykonawca w chwili zawarcia umowy podlegał wykluczeniu z postępowania na podstawie art. 24 ust. 1 ustawy Pzp;
 - c) Trybunał Sprawiedliwości Unii Europejskiej stwierdził w ramach procedury przewidzianej w art. 258 Traktatu o Funkcjonowaniu Unii Europejskiej, że państwo polskie uchybiło zobowiązaniom, które ciążyą na nim na mocy Traktatów, dyrektywy 2014/24/UE i dyrektywy 2014/25/UE, z uwagi na to, że zamawiający udzielił zamówienia z naruszeniem przepisów prawa Unii Europejskiej.W ww. przypadkach Wykonawca może żądać wyłącznie wynagrodzenia należnego z tytułu wykonania części umowy.
4. Odstąpienie lub rozwiązanie umowy wymaga zachowania formy pisemnej pod rygorem nieważności.

§ 9

1. Zakazuje się zmian postanowień zawartej umowy w stosunku do treści oferty, na podstawie której dokonano wyboru Wykonawcy, chyba że zachodzi co najmniej jedna z następujących okoliczności:
 - a) zmiany maksymalnego wynagrodzenia Wykonawcy określonego w § 3 ust. 1 umowy, w przypadku wystąpienia ustawowej zmiany stawki podatku VAT, poprzez dostosowanie stawki podatku VAT do obowiązujących przepisów prawa;
 - b) zachodzi co najmniej jedna z okoliczności, o których mowa w art. 144 ust. 1 pkt 2) do 6) ustawy Pzp.
2. Zmiana umowy dokonana z naruszeniem ust. 1 podlega unieważnieniu. Na miejsce unieważnionych postanowień umowy wchodzi postanowienia umowne w pierwotnym brzmieniu.
3. Strony ustalają następujące zasady wprowadzenia zmian, o których mowa w ust. 1 pkt a): wynagrodzenie może zostać podwyższone lub obniżone na pisemny wniosek Zamawiającego lub Wykonawcy, zawierający w szczególności wyliczenie wynagrodzenia należnego Wykonawcy.
W związku ze zmianą wartość brutto może ulec zmianie o wartość podwyższenia/obniżenia podatku od towarów i usług obliczonego przy zastosowaniu zmienionej stawki.
Zmiany dla swej ważności wymagają formy pisemnej.

§ 10

1. W sprawach nieuregulowanych niniejszą umową zastosowanie mają przepisy Kodeksu Cywilnego i przepisy ustawy Prawo zamówień publicznych.

2. Ewentualne spory mogące wyniknąć na tle realizacji niniejszej umowy strony oddają pod rozstrzygnięcie właściwemu miejscowo dla siedziby Zamawiającego sądowi powszechnemu.

§ 11

Umowę sporządzono w dwóch jednobrzmiących egzemplarzach: jeden dla Zamawiającego i jeden dla Wykonawcy.

Zamawiający

Wykonawca

Rada Praw
27-09-2018

SZCZEGÓŁOWY OPIS PRZEDMIOTU ZAMÓWIENIA

Przedmiotem umowy jest **sukcesywna dostawa mebli biurowych** wraz z ich wyładunkiem, montażem, wniesieniem, ustawieniem oraz wypoziomowaniem we wskazanych przez Zamawiającego pomieszczeniach w budynkach zajmowanych przez Zamawiającego, mieszczących się w Katowicach.

Wymagania dotyczące wszystkich zakresów:

- Meble muszą spełniać warunki i wymagania określone w rozporządzeniu Ministra Pracy i Polityki Społecznej z dnia 1 grudnia 1998 roku w sprawie bezpieczeństwa i higieny pracy na stanowiskach wyposażonych w monitory ekranowe (Dz.U. 98.148.973).
- Meble muszą spełniać normy, atesty o których mowa w poszczególnych opisach.
- Odpowiednie dokumenty potwierdzające spełnienie norm i atestów, o których mowa w załączniku nr 1 do umowy, zostaną dostarczone wraz z dostawą przedmiotu zamówienia.
- Wykonawca udzieli gwarancji na dostarczone meble na okres minimum 12 miesięcy (zgodnie ze złożoną ofertą) licząc od dnia podpisania przez Zamawiającego protokołu odbioru przedmiotu umowy bez zastrzeżeń. Gwarancja obejmuje meble wraz ze wszystkimi ich elementami (dla każdego zakresu odrębnie).
- Ostateczny próbkę koloru, wzór płyty oraz próbkę obici i kolorystykę tkaniny krzeseł do uzgodnienia z Zamawiającym według wzornika przedstawionego przez Wykonawcę po podpisaniu umowy.

Dostawa

- Wykonawca zobowiązuje się dostarczyć, wnieść, zmontować oraz wypoziomować meble w dni robocze (od poniedziałku do piątku), w godzinach od 8:00 do 15:00 z możliwością zmiany godzin po uzgodnieniu z Zamawiającym. Dostawa nastąpi do wskazanych przez Zamawiającego pomieszczeń w budynkach zajmowanych przez Zamawiającego, mieszczących się w Katowicach, przy ul. Ligonía 46, ul. Reymonta 24 i ul. Dąbrowskiego 23. Zamawiający zastrzega sobie możliwość zmiany lub zwiększenia lokalizacji miejsc dostaw w Katowicach.
- Wykonawca ponosi wszelkie koszty związane z transportem mebli, ich ubezpieczeniem na czas transportu, opakowaniem, dostarczeniem, załadunkiem, wyładunkiem, wniesieniem, montażem, ustawieniem i wypoziomowaniem w miejscu wskazanym przez Zamawiającego.



Rzeczpospolita
Polska



Śląskie.

Unia Europejska
Europejski Fundusz Społeczny



Zamówienie częściowo współfinansowane przez Unię Europejską ze środków Europejskiego Funduszu Społecznego w ramach Regionalnego Programu Operacyjnego 2014-2020



PŘEKRAČUJEME HRANICE
PŘEKRACZAMY GRANICE
2014—2020



EVROPSKÁ UNIE / UNIA EUROPEJSKA
EVROPSKÝ FOND PRO REGIONÁLNÍ ROZVOJ
EUROPEJSKI FUNDUSZ ROZWOJU REGIONALNEGO

Współfinansowane ze środków Europejskiego Funduszu Rozwoju Regionalnego w ramach projektu Pomocy Technicznej Interreg V-A Republika Czeska – Polska

ZAKRES I: krzesła

1. Krzesło konferencyjne:

Ilość sztuk: 30

Szerokość/głębokość/wysokość 46/60,5/90cm +/- 2%

Rys. 1a, 1b

Konstrukcja krzesła konferencyjnego na płozach:

Płozy metalowe, wykończenie: chrom. Wyposażone w stopki do podłóg miękkich.

Bez podłokietników. Siedzisko i oparcie krzesła wykonane ze sklejki drewna liściastego, wyściełane pianką.

Tapicerka:

Gramatura min. 240 g/m².

Krzesło tapicerowane tkaniną z atestem trudnopalności, o klasie ścieralności na poziomie min. 24 000 cykli (PN-EN ISO 12947-2), odporności na piling min. 4 (EN ISO 12945-2).

Nie dopuszcza się tkaniny o innym składzie gatunkowym i niższych parametrach.



Rys. 1a – przykładowy wygląd

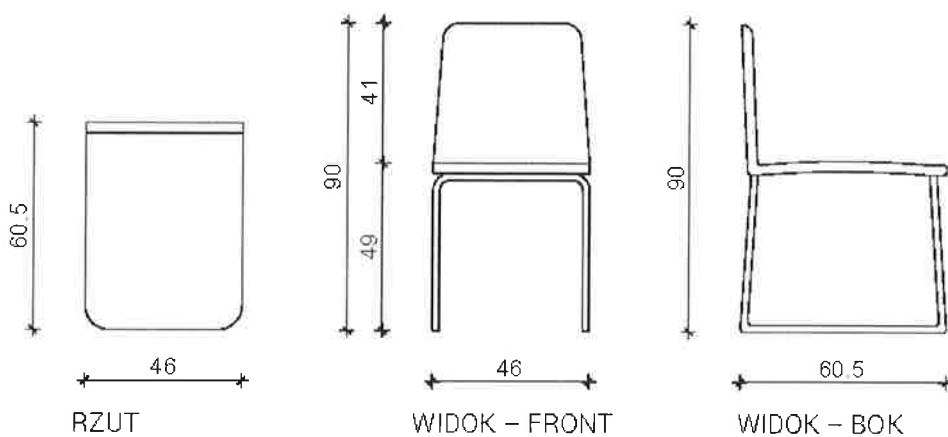

Rys. 1b – przykładowy wygląd

2. Krzesło obrotowe:

Ilość sztuk: 10

Szerokość/głębokość 68/64 +/- 2%

wysokość 100-117cm

Rys.2a, 2b

Konstrukcja:

Podstawa pięcioramienna, wykonana z poliamidu z dodatkiem włókna szklanego, kolor czarny.

Krzesło dostosowane do wagi użytkownika wynoszącej do 120 kg, zgodne z normą europejską PN EN 1335-1, PN EN 1335-2, PN EN 1335-3.

Stelaż: czarny (lakierowany proszkowo).

Wyposażone w mechanizm umożliwiający synchroniczne odchylenie oparcia i siedziska z regulacją sprężystości odchylenia w zależności od ciężaru siedzącego oraz blokady tego ruchu. Odchylenie oparcia: do przodu +/- 5°, do tyłu +/- 30°.

Wyposażone w system zapobiegający uderzeniu oparcia w plecy siedzącego po zwolnieniu blokady mechanizmu. Podłokietnik regulowany góra-dół, zakres regulacji +/- 70mm. Podłokietnik: trzon metalowy, osłona polamidowa, nakładka poliuretanowa. Kolor stelaża podłokietnika: czarny. Samohamowne miękkie kółka jezdne do twardych powierzchni o średnicy +/- 65mm.

Amortyzator gazowy umożliwiający płynną regulację wysokości siedziska.

Siedzisko krzesła wykonane ze sklejki drewnianej, wyściełane pianką poliuretanową wylewaną, gęstość pianki siedziska min. 80 kg/m³.

Plastikowe oparcie krzesła wykonane z polipropylenu z włóknem szklanym, wyściełane pianką o gęstości co najmniej 75 kg/m³, wyprofilowane do naturalnego kształtu kręgosłupa w części podtrzymującej odcinek lędźwiowo-krzyżowy. Oparcie posiada siedmiostopniową, zapadkową regulację wysokości.

Tapicerka:

100% poliester. Gramatura co najmniej 380 g/m². Kolor: czarny, granat.

Krzesło tapicerowane tkaniną z atestem trudnopalności, o klasie ścieralności na poziomie min. 100 000 cykli (PN-EN ISO 12947-2), odporności na piling min. 4 (EN ISO 12945-2).

Nie dopuszcza się tkaniny o innym składzie gatunkowym i niższych parametrach.



Rys. 2a – przykładowy wygląd

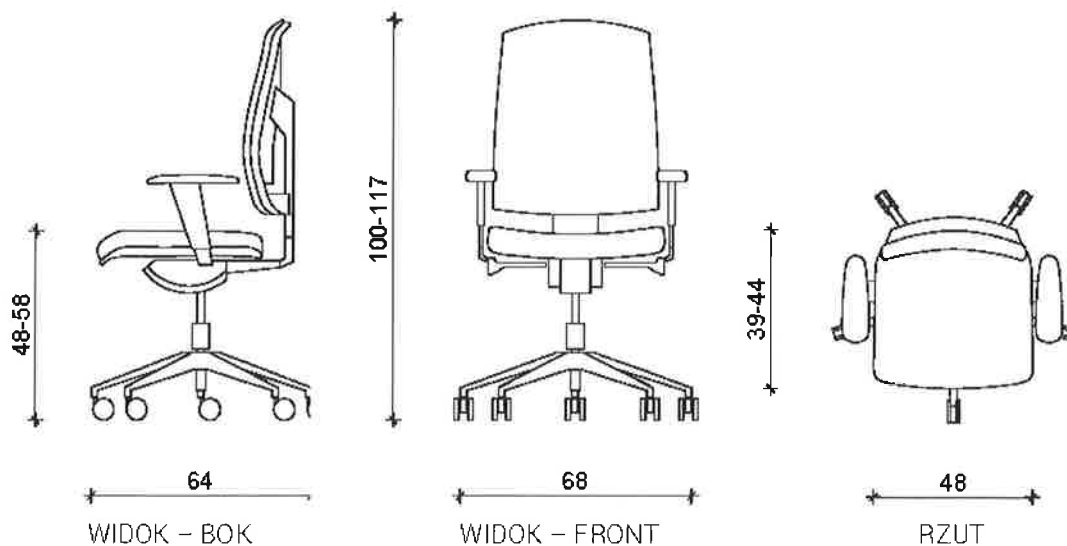

Rys. 2b – przykładowy wygląd

**3. Krzesło biurowe, obrotowe:
Ilość sztuk: 214**

Rys. 3

Mechanizm pozwalający na swobodne odchylenie oraz blokadę w jednej pozycji (pionowej do pracy).

Podłokietniki wykonane w całości z tworzywa sztucznego, lub łączone tworzywo sztuczne z metalem (wykończenie: chrom, polerowane aluminium (jeżeli metal to zgodny z wykończeniem podstawym)).

Regulacja wysokości fotela za pomocą pneumatycznego podnośnika gazowego, umożliwiającego płynną regulację wysokości siedziska na odcinku co najmniej 10 cm, obudowa amortyzatora w kolorze czarnym.

Siedzisko z tkaniny membranowej przepuszczającej powietrze lub tapicerowane.

Oparcie częściowo z siatki materiałowej pokryte tkaniną membranową przepuszczającą powietrze lub samą siatką.

Krzesło dostosowane do wagi użytkownika wynoszącej do 120 kg.

Obrotowa podstawa pięcioramienna wykonana z metalu, wykończenie: chrom lub polerowane aluminium, kółka miękkie, przystosowane do twardych powierzchni.

Kolor – czarny (siedzisko, oparcie i podłokietniki),

Ostateczny kolor obicia do uzgodnienia z Zamawiającym według wzornika przedstawionego przez Wykonawcę po podpisaniu umowy.

Kształt i forma krzesła zbliżone do przedstawionego poniżej.

Szerokość siedziska: 480 – 560 mm
Szerokość całkowita: 580 – 680 mm
Wysokość całkowita: 1000 – 1150 mm



Rys.3 – przykładowy wygląd

ZAKRES II: meble

1. Stół konferencyjny:

Ilość sztuk: 1

Szerokość/głębokość/wysokość 277/120/74cm +/- 2%

Rys. 4

Blat:

Płyta meblowa o grubości min. 25mm w klasie higieniczności E1, obustronnie melaminowana. Wąskie płaszczyzny zabezpieczone obrzeżem PCV +/- 2mm w kolorze płyty, krawędzie obrzeża zaokrąglone R=2mm. Z osadzonymi wpustkami tworzywowymi umożliwiającymi wielokrotny montaż oraz demontaż blatu bez jego uszkodzenia oraz utraty sztywności konstrukcji, nie dopuszcza się wkręcania śrub mocujących bezpośrednio w płytę blatu.

Stelaż:

Stelaż w formie ramy z profilu stalowego o przekroju 80x20mm, cofniętej w głąb blatu i połączonej z nogami typu płoza z profilu stalowego o przekroju 80x20mm.

Malowany proszkowo. Narożniki stelaża zaokrąglone R=20mm lub łączone na prosto. Płoza ze stopkami poziomującymi z regulacją wysokości w zakresie minimum 10mm.

Kolorystyka elementów:

Blat: melamina Dąb Natura.

Stelaż: malowany proszkowo na głęboki popiel.



Rys. 4 – przykładowy wygląd

2. Lada:

Ilość sztuk: 1

Szerokość/głębokość/wysokość 205/85/110cm +/- 2%

Rys. 5a, 5b

Blaty i boki lady:

Płyta melaminowana o grubości min. 28mm, zgodna z wymogami wg normy PN EN 14322. Wykończenie – obrzeże PVC +/- 2mm. Opcjonalnie szuflada podblatowa na klawiaturę we wskazanych przez Zamawiającego ladach.

Przepusty w blacie – opcje:

2x przepust kablowy PVC – prawy i lewy, umieszczone w miejscu wskazanym przez Zamawiającego po podpisaniu umowy.

Stelaż:

Metalowe elementy stelaża pokryte farbą proszkową, utwardzaną metodą termiczną. Nogi wykonane z profilu stalowego 60x20mm wyposażone w stopki do regulacji. Łączyna metalowa wykonana z profilu 60x30x2mm. W środkowej części łączyny usytuowane otwory pod ślizgacz tworzywowy zapobiegający uginaniu się blatu. Przy ladach w rozmiarze 205cm i 245cm umieszczona podpora ze stali malowanej proszkowo na kolor jasny szary, wg rysunku.

Front i cokół lady:

Płyta min. 18mm frezowana wg rysunku, lakierowana na kolor jasnoszary, półmat. Kolor jednakowy z kolorem stelaża metalowego. Cokół lady wykończony blendą metalową naklejaną na płytę. Blenda malowana farbą proszkową utwardzoną metodą termiczną na kolor jasnoszary. Kolor jednakowy z kolorem stelaża.

Kolorystyka elementów:

Stelaż – malowany proszkowo na kolor jasny szary.

Blat i bok – melamina, dąb kanadyjski.

Front i cokół – kolor jasny szary.

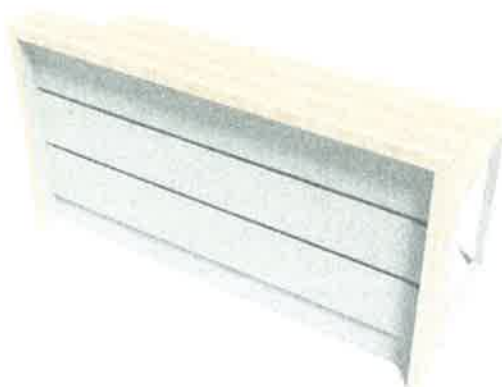

Rys. 5a – przykładowy wygląd

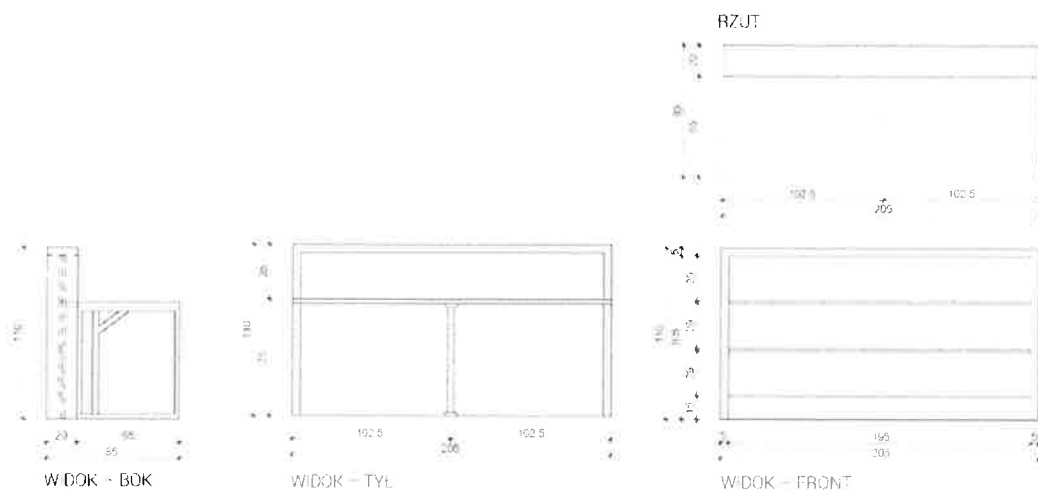

Rys. 5b – przykładowy wygląd

3. Biurko proste:

Ilość sztuk: 16

Szerokość/głębokość/wysokość 160/60/74cm +/- 2%

Rys. 6a, 6b

Blaty:

Płyta melaminowana o grubości co najmniej 28mm, zgodna z wymogami wg normy PN EN 14322, emisja formaldehydu odpowiada klasie E1. Wykończenie – obrzeże PVC +/- 2mm.

W blacie osadzone 4 mufy metalowe z gwintem M6 do przykręcenia stelażu biurka.

Szuflada podblatowa na klawiaturę, szerokość/głębokość 70/35cm +/- 2% montowana we wskazanym przez Zamawiającego miejscu w trakcie dostawy.

Przepusty w blacie:

2x przepust kablowy PVC – prawy i lewy, umieszczone w miejscu wskazanym przez Zamawiającego po podpisaniu umowy.

Stelaż:

Metalowe elementy stelaża cięte technologią laserową.

Nogi wykonane z profilu stalowego 60x20mm wyposażone w stopki do regulacji $\varnothing 25$, z gwintem M8, regulacja w zakresie +/- 10mm. Górna, pozioma część nogi: wykonana z profilu 60x30x2mm, wyposażona w wycięcia umożliwiające mocowanie łączyny metalowej – poprzecznej oraz otwory, umożliwiające mocowanie tulei dystansowych między blatem a nogą. Tuleje dystansowe: wykonane z tworzywa o wysokości min. 10mm i $\varnothing 18$ mm, umożliwiające pozycjonowanie blatu podczas montażu. Łączyna metalowa wykonana z profilu 60x30x2mm, obustronnie wyposażona w zaczepy o geometrii wycięcia zapewniającej sztywne połączenie z nogami, dodatkowo zakończona zatrzaskami umożliwiającymi szybki montaż wszystkich elementów stelaża. W środkowej części łączyny otwory pod ślizgacz tworzywowy zapobiegający uginaniu się blatu.

Kolorystyka elementów:

Stelaż – malowany proszkowo na kolor jasny szary.

Blat – płyta melaminowana, kolor dąb kanadyjski.



Rys. 6a – przykładowy wygląd

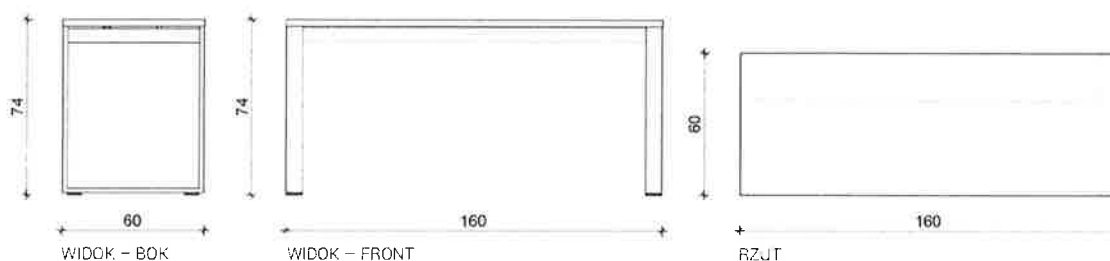

Rys. 6b – przykładowy wygląd

4. Biurko proste:

Ilość sztuk: 2

Szerokość/głębokość/wysokość 140/80/74cm +/- 2%

Rys. 7a, 7b

Blaty:

Płyta melaminowana o grubości co najmniej 28mm, zgodna z wymogami wg normy PN EN 14322, emisja formaldehydu odpowiada klasie E1. Wykończenie – obrzeże PVC +/- 2mm.

W blacie osadzone 4 mufy metalowe z gwintem M6 do przykręcenia stelażu biurka.

Szuflada podblatowa na klawiaturę, szerokość/głębokość 70/35cm +/- 2% montowana we wskazanym przez Zamawiającego miejscu w trakcie dostawy.

Przepusty w blacie:

2x przepust kablowy PVC – prawy i lewy, umieszczone w miejscu wskazanym przez Zamawiającego po podpisaniu umowy.

Stelaż:

Metalowe elementy stelaża cięte technologią laserową.

Nogi wykonane z profilu stalowego 60x20mm wyposażone w stopki do regulacji $\varnothing 25$, z gwintem M8, regulacja w zakresie +/- 10mm. Górna, pozioma część nogi: wykonana z profilu 60x30x2mm, wyposażona w wycięcia umożliwiające mocowanie łączyny metalowej – poprzecznej oraz otwory, umożliwiające mocowanie tulei dystansowych między blatem a nogą. Tuleje dystansowe: wykonane z tworzywa o wysokości min. 10mm i $\varnothing 18$ mm, umożliwiające pozycjonowanie blatu podczas montażu. Łączyna metalowa wykonana z profilu 60x30x2mm, obustronnie wyposażona

w zaczepy o geometrii wycięcia zapewniającej sztywne połączenie z nogami, dodatkowo zakończona zatrzaskami umożliwiającymi szybki montaż wszystkich elementów stelaża. W środkowej części łączyny otwory pod ślizgacz tworzywowy zapobiegający uginaniu się blatu.

Kolorystyka elementów:

Stelaż – malowany proszkowo na kolor jasny szary.

Blat – płyta melaminowana, kolor dąb kanadyjski.



Rys. 7a – przykładowy wygląd

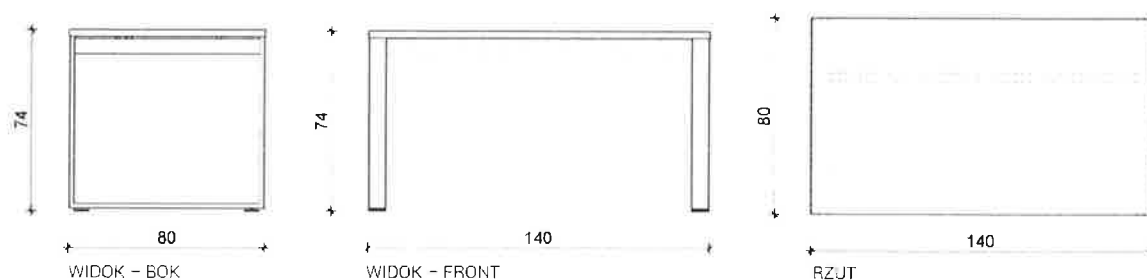

Rys. 7b – przykładowy wygląd

5. Biurko proste:

Ilość sztuk: 43

Szerokość/głębokość/wysokość 160/80/74cm +/- 2%

Rys. 8a, 8b

Blaty:

Płyta melaminowana o grubości co najmniej 28mm, zgodna z wymogami wg normy PN EN 14322, emisja formaldehydu odpowiada klasie E1. Wykończenie – obrzeże PVC +/- 2mm.

W blacie osadzone 4 mufy metalowe z gwintem M6 do przykręcenia stelażu biurka.

Szuflada podblatowa na klawiaturę, szerokość/głębokość 70/35cm +/- 2% montowana we wskazanym przez Zamawiającego miejscu w trakcie dostawy.

Przepusty w blacie:

2x przepust kablowy PVC – prawy i lewy, umieszczone w miejscu wskazanym przez Zamawiającego po podpisaniu umowy.

Stelaż:

Metalowe elementy stelaża cięte technologią laserową.

Nogi wykonane z profilu stalowego 60x20mm wyposażone w stopki do regulacji $\varnothing 25$, z gwintem M8, regulacja w zakresie +/- 10mm. Górna, pozioma część nogi: wykonana z profilu 60x30x2mm, wyposażona w wycięcia umożliwiające mocowanie łączyny metalowej – poprzecznej oraz otwory, umożliwiające mocowanie tulei dystansowych między blatem a nogą. Tuleje dystansowe: wykonane z tworzywa o wysokości min. 10mm i $\varnothing 18$ mm, umożliwiające pozycjonowanie blatu podczas montażu. Łączyna metalowa wykonana z profilu 60x30x2mm, obustronnie wyposażona w zaczepy o geometrii wycięcia zapewniającej sztywne połączenie z nogami, dodatkowo zakończona zatrzaskami umożliwiającymi szybki montaż wszystkich elementów stelaża. W środkowej części łączyny otwory pod ślizgacz tworzywowy zapobiegający uginaniu się blatu.

Kolorystyka elementów:

Stelaż – malowany proszkowo na kolor jasny szary.

Blat – płyta melaminowana, kolor dąb kanadyjski.



Rys. 8a – przykładowy wygląd

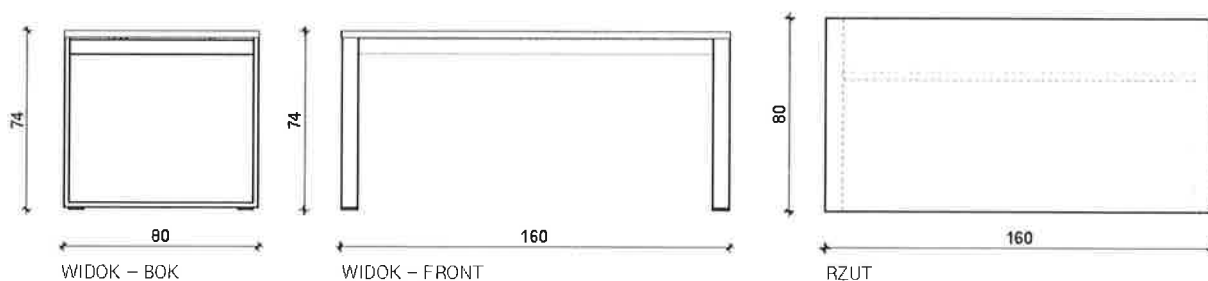

Rys. 8b – przykładowy wygląd

6. Biurko podwójne, typu bench:

Ilość sztuk: 1

Szerokość/głębokość/wysokość 160/161/74cm +/- 2%

Rys. 9a, 9b

Blaty:

Płyta melaminowana o grubości co najmniej 28mm, zgodna z wymogami wg normy PN EN 14322, emisja formaldehydu odpowiada klasie E1. Wykończenie – obrzeże PVC +/- 2mm.

W blacie osadzone 4 mufy metalowe z gwintem M6 do przykręcenia stelażu biurka.

Szuflady podblatowe na klawiaturę, szerokość/głębokość 70/35cm +/- 2% montowane we wskazanym przez Zamawiającego miejscu w trakcie dostawy.

Przepusty w blacie:

2x przepust kablowy PVC – prawy i lewy, umieszczone w miejscu wskazanym przez Zamawiającego po podpisaniu umowy.

Stelaż:

Metalowe elementy stelaża cięte technologią laserową.

Nogi wykonane z profilu stalowego 60x20mm wyposażone w stopki do regulacji $\varnothing 25$, z gwintem M8, regulacja w zakresie +/- 10mm. Górna, pozioma część nogi: wykonana z profilu 60x30x2mm, wyposażona w wycięcia umożliwiające mocowanie łączyny metalowej – poprzecznej oraz otwory, umożliwiające mocowanie tulei dystansowych między blatem a nogą. Tuleje dystansowe: wykonane z tworzywa o wysokości min. 10mm i $\varnothing 18$ mm, umożliwiające pozycjonowanie blatu podczas montażu. Łączyna metalowa wykonana z profilu 60x30x2mm, obustronnie wyposażona w zaczepy o geometrii wycięcia zapewniającej sztywne połączenie z nogami, dodatkowo zakończona zatrzaskami umożliwiającymi szybki montaż wszystkich elementów stelaża. W środkowej części łączyny otwory pod ślizgacz tworzywowy zapobiegający uginaniu się blatu.

Kolorystyka elementów:

Stelaż – malowany proszkowo na kolor jasny szary.

Blat – płyta melaminowana, kolor dąb kanadyjski.



Rys. 9a – przykładowy wygląd

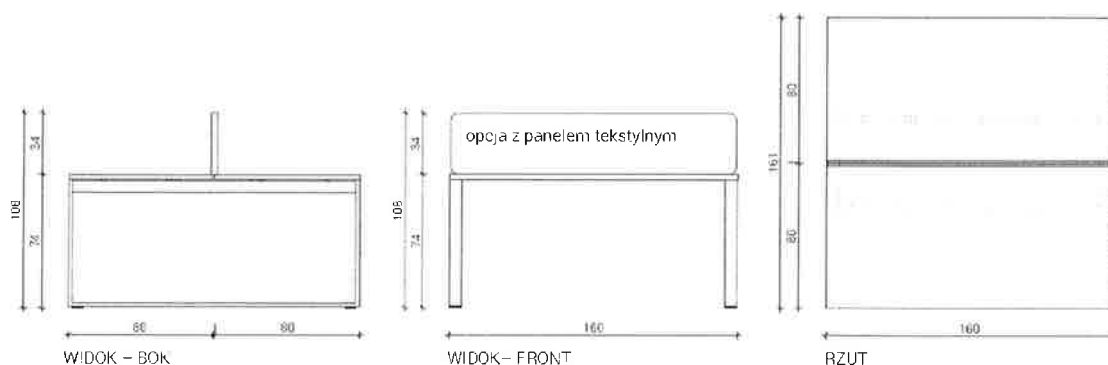

Rys. 9b – przykładowy wygląd

7. Biurko uzupełniające:

Ilość sztuk: 1

Szerokość/głębokość/wysokość 120/80/74cm +/- 2%

Rys. 10a, 10b

Blaty:

Płyta melaminowana o grubości co najmniej 28mm, zgodna z wymogami wg normy PN EN 14322, emisja formaldehydu odpowiada klasie E1. Wykończenie – obrzeże PVC +/- 2mm.

W blacie osadzone 4 mufy metalowe z gwintem M6 do przykręcenia stelażu biurka.

Szuflada podblatowa na klawiaturę, szerokość/głębokość 70/35cm +/- 2% montowana we wskazanym przez Zamawiającego miejscu w trakcie dostawy.

Przepusty w blacie:

2x przepust kablowy PVC – prawy i lewy, umieszczone w miejscu wskazanym przez Zamawiającego po podpisaniu umowy.

Stelaż:

Metalowe elementy stelaża cięte technologią laserową.

Nogi wykonane z profilu stalowego 60x20mm wyposażone w stopki do regulacji $\varnothing 25$, z gwintem M8, regulacja w zakresie +/- 10mm. Górna, pozioma część nogi: wykonana z profilu 60x30x2mm, wyposażona w wycięcia umożliwiające mocowanie łączyny metalowej – poprzecznej oraz otwory, umożliwiające mocowanie tulei dystansowych między blatem a nogą. Tuleje dystansowe:

wykonane z tworzywa o wysokości min. 10mm i $\varnothing 18$ mm, umożliwiające pozycjonowanie blatu podczas montażu. Łączyna metalowa wykonana z profilu 60x30x2mm, obustronnie wyposażona w zaczepy o geometrii wycięcia zapewniającej sztywne połączenie z nogami, dodatkowo zakończona zatrzaskami umożliwiającymi szybki montaż wszystkich elementów stelaża.

W środkowej części łączyny otwory pod ślizgacz tworzywowy zapobiegający uginaniu się blatu.

Kolorystyka elementów:

Stelaż – malowany proszkowo na kolor jasny szary.

Blat – płyta melaminowana, kolor dąb kanadyjski.



Rys. 10a – przykładowy wygląd

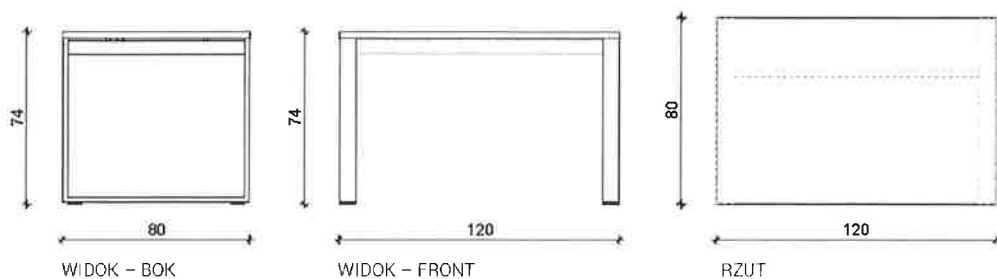

Rys. 10b – przykładowy wygląd

8. Panel tkaninowy dla biurek typu bench:

Ilość sztuk: 1

Szerokość/głębokość/wysokość 158,5/3/34cm +/- 2%

Rys. 11a, 11b

Panel tekstylny:

Konstrukcja wykonana ze sztywnej płyty wiórowej o grubości co najmniej 25mm, obleczone tkaniną. Grzbiet panelu wykończony ozdobną ramką tworzywową w kolorze szarym. Możliwość przypinana szpilek do paneli. Elementy metalowe: uchwyty, stopy wykonane z prętów metalowych malowanych proszkowo na kolor aluminium. Panele montowane na stałe z możliwością łatwego demontażu.

Tkanina – obicie panelu:

100% poliester. Gramatura co najmniej 380 g/m². Kolor: granat.

Tkanina z atestem trudnopalności, o klasie ścieralności na poziomie co najmniej 100 000 cykli (PN-EN ISO 12947-2), odporności na piling co najmniej 4 (EN ISO 12945-2). Nie dopuszcza się tkaniny o innym składzie gatunkowym i niższych parametrach.

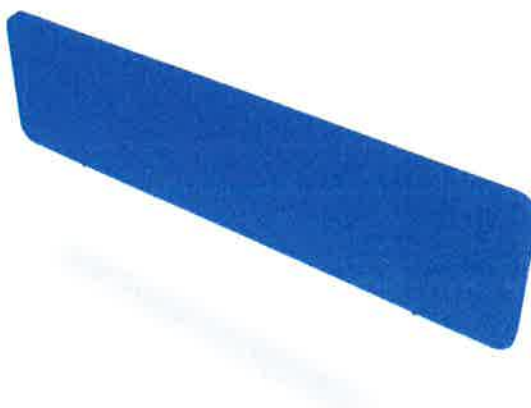

Rys. 11a – przykładowy wygląd

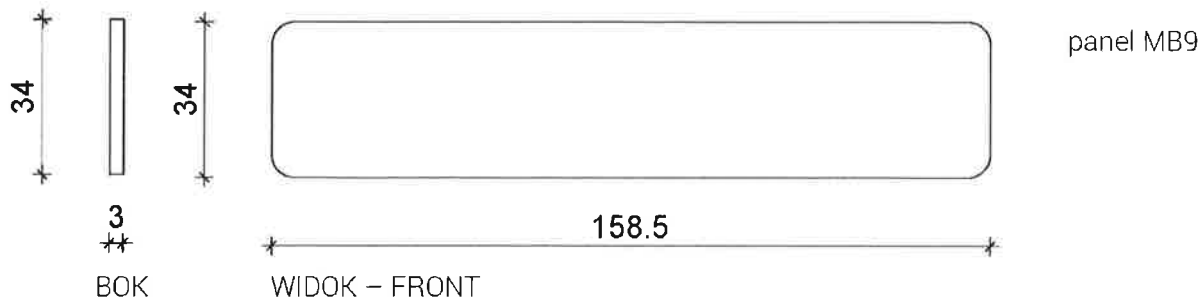

Rys. 11b – przykładowy wygląd

9. Kontenerek niski z opcją poduszki:

Ilość sztuk: 82

w tym: 2 szt. z poduszką; 80 szt. bez poduszki

Szerokość/głębokość/wysokość 39,5/60/61,5cm +/- 2%

Rys. 12a, 12b

Konstrukcja kontenerów:

Kontenery wykonane z płyty melaminowanej, klasa higieniczności E1. Elementy kontenerów oklejane obrzeżem PVC +/- 2mm we wszystkich widocznych krawędziach. Niewidoczne krawędzie wyrobu nieoklejane.

Wieniec górny kontenera wykonany z płyty o gr. min. 28mm, a cały korpus z płyty o gr. min. 18mm. Kontenery posiadają szuflady płytowe o wymiarach wew. ok. 334x487mm. Szuflady montowane są na stalowych prowadnicach rolkowych zapewniające 80% wysuwu szuflady. Nośność min. 25kg.

Kontenery posiadają zamek centralny. Każdy kontener wyposażony jest w łamany klucz oraz w dodatkowy duplikat kluczyka. Rozstaw otworów montażowych uchwytów +/- 128 mm. Uchwyty zastosowane w kontenerach są wykonane ze stopu ZnAl (cynkowo-aluminiowy) wykończone galwanicznie na srebrny mat, przykręcane za pomocą 2 śrub M4x23 ocynk. Poziomowanie mebla odbywa się za pomocą regulatorów Ø50 o wysokości +/- 52mm. Kontenery mobilne wyposażone w kółka Ø50, dwa kółka posiadają hamulec i dwa bez hamulca.

Poduszka – nakładana na kontener, max. obciążenie 120kg.

Płyta podkładowa wiórowa o grubości min. 12mm. Pianka tapicerska o grubości co najmniej 40mm. Mocowanie poduszki do kontenera za pomocą rzepów samoprzylepnych. W komplecie z poduszką producent powinien dostarczyć wzmocnienia stalowe, montowane pomiędzy wieńcem dolnym kontenera a jego kółkami, w celu zwiększenia nośności i nacisku na wieniec górny.

Tkanina poduszki z atestem trudnopalności, o klasie ścieralności na poziomie min. 100 000 cykli (PN-EN ISO 12947-2), odporności na piling min. 4 (EN ISO 12945-2), gramatura min. 380g/m². Nie dopuszcza się tkaniny o innym składzie gatunkowym i niższych parametrach.

Kolorystyka elementów:

Korpus i wieńce: płyta melaminowa, kolor jasny szary.

Fronty: płyta melaminowana, kolor dąb kanadyjski.

Poduszka: tkanina w kolorze granatowym.

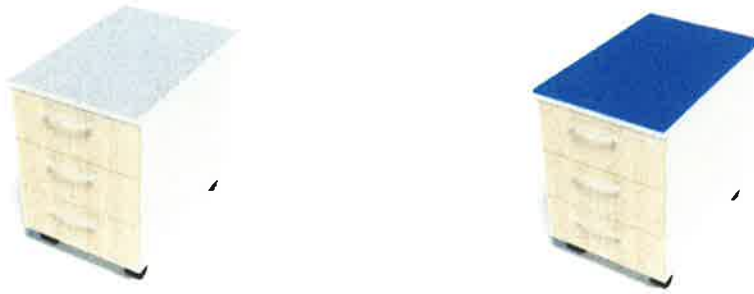

Rys. 12a – przykładowy wygląd

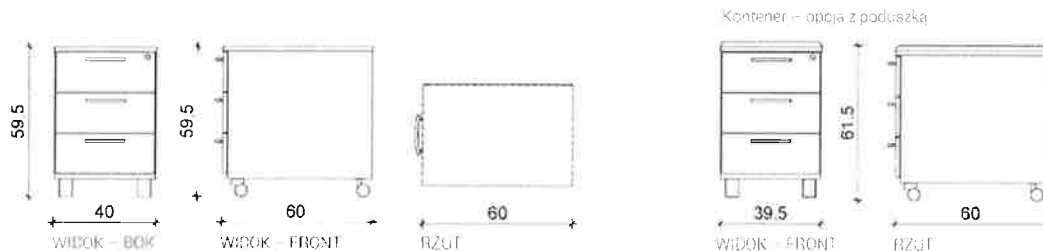

Rys. 12b – przykładowy wygląd

10. Kontener cargo dla biurka 80 cm:

Ilość sztuk: 4

Szerokość/głębokość/wysokość 40/80/112,5cm +/- 2%

Rys. 13a, 13b

Konstrukcja kontenerów cargo:

Wszystkie elementy oklejane obrzeżem PVC +/- 2mm odpornym na uderzenia mechaniczne. Boki kontenerów oklejane 4xPVC +/- 2mm. Kontenery posiadają ścianę tylną z płyty o grubości co najmniej 18mm. Wieńce górne wykonane z płyty o gr. min. 28mm. Pozostałe elementy z płyty o gr. min. 18mm. Trzy poziomy przechowywania. Półki mocowane za pomocą złączy zabezpieczających przed przypadkowym wysunięciem.

Szuflada wykonana z płyty melaminowanej o grubości min. 18mm. Maksymalne obciążenie szuflady 35kg, wysunięcie szuflady 100%. Wnętrze szuflady z możliwością wieszania teczek zawieszkowych.

Kontenery wyposażone w zamek patentowy. Każdy kontener wyposażony jest w klucz oraz w dodatkowy duplikat kluczyka. Rozstaw otworów montażowych uchwytów +/- 128 mm. Uchwyt zastosowany w wyrobie jest wykonany ze stopu ZnAl (cynkowo-aluminiowy) wykończony galwanicznie na srebrny mat, przykręcany za pomocą 2 śrub M4x23 ocynk.

Kolorystyka elementów:

Korpus i wieńce: płyta melaminowana, kolor jasny szary.

Fronty: płyta melaminowana, kolor dąb kanadyjski.

Poduszka: tkanina w kolorze granatowym.



Rys. 13a – przykładowy wygląd

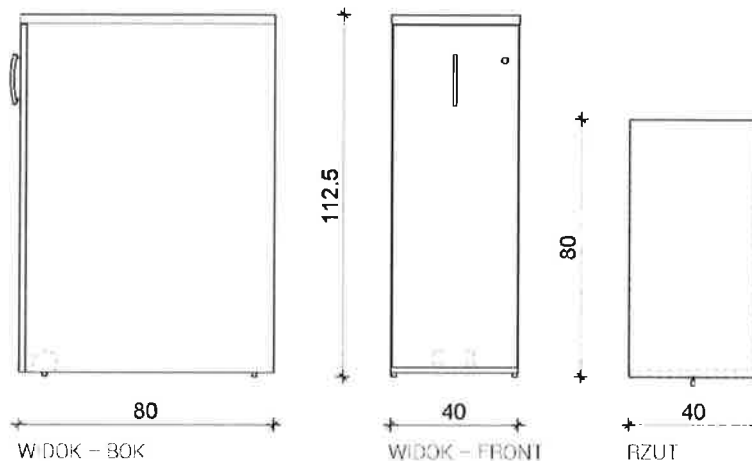

Rys. 13b – przykładowy wygląd

11. Kontener przedłużający dla biurka 60 cm:

Ilość sztuk: 2

Szerokość/głębokość/wysokość 40,2/60/74cm +/- 2%

Rys. 14a

Konstrukcja kontenerów:

Kontenery wykonane z płyty melaminowanej, klasa higieniczności E1. Elementy kontenerów oklejane obrzeżem PVC +/- 2mm we wszystkich widocznych krawędziach.

Niewidoczne krawędzie wyrobu nieoklejane. Wieniec górny kontenera wykonany z płyty o gr. min. 28mm, a cały korpus z płyty o gr. min. 18mm. Kontenery posiadają wkłady płytowe o wymiarach wew. ok. 334x487mm. Wkłady kontenera montowane są na stalowych prowadnicach rolkowych zapewniające 80% wysuwu szuflady. Nośność min. 25kg.

Kontenery posiadają zamek centralny. Każdy kontener wyposażony jest w łamany klucz oraz w dodatkowy duplikat kluczyka. Rozstaw otworów montażowych uchwytów +/- 128 mm. Uchwyty zastosowane w kontenerach są wykonane ze stopu ZnAl (cynkowoaluminiowy) wykończone galwanicznie na srebrny mat, przykręcane za pomocą 2 śrub M4x23 ocynk. Poziomowanie mebla odbywa się za pomocą regulatorów O50 o wysokości +/- 52mm. Kontenery mobilne wyposażone w kółka O50, dwa kółka posiadają hamulec i dwa bez hamulca.

Kolorystyka elementów:

Korpus i wieńce: melamina jasny szary.

Fronty: melamina, okleina dąb kanadyjski.



Rys. 14a – przykładowy wygląd

12. Szafa aktowo-ubraniowa:

Ilość sztuk: 3

Szerokość/głębokość/wysokość 80/38,5/183,5cm +/- 2%

Rys. 15a, 15b

Konstrukcja szaf:

Wieniec górny szaf wykonany z płyty melaminowanej o grubości co najmniej 28mm. Wszystkie elementy oklejane obrzeżem PVC +/- 2mm odpornym na uderzenia mechaniczne. Półka i boki szaf wykonane z płyty o grubości co najmniej 18mm, oklejane 4xPVC +/- 2mm. Ilość półek w poszczególnych szafach wg rysunków. Półki z możliwością swobodnej regulacji. 5 poziomów przechowywania.

Ściana tylna wykonana z surowego HDF o grubości co najmniej 3mm. Wieniec dolny i fronty wykonane z płyty melaminowanej o grubości co najmniej 18mm. Front zamocowany na zawiasie zwykłym 110°.

Szafy wyposażone są w zamek patentowy jednopunktowy z atestem, klucz oraz duplikat kluczyka. W szafach, od wewnątrz szafy, zamontowane stopki +/- 27mm z możliwością regulacji w zakresie +/- 5mm. Rozstaw otworów montażowych uchwytów +/- 128 mm. Uchwyty zastosowane w wyrobie są wykonane ze stopu ZnAl (cynkowo-aluminiowy) wykończone galwanicznie na srebrny mat, przykręcane za pomocą 2 śrub M4x23 ocynk.

Dodatkowo w szafie ubraniowej jej przestrzeń wewnętrzna jest rozdzielona przegrodą pionową tworzącą podział na część aktową i ubraniową. Szafa wyposażona jest w wieszak wysuwny. Podział wnętrza szafy na część aktową i ubraniową wg rysunku.

Kolorystyka elementów:

Korpus i wieńce: płyta melaminowana, kolor jasny szary.

Fronty: płyta melaminowana, kolor dąb kanadyjski.



Rys. 15a – przykładowy wygląd

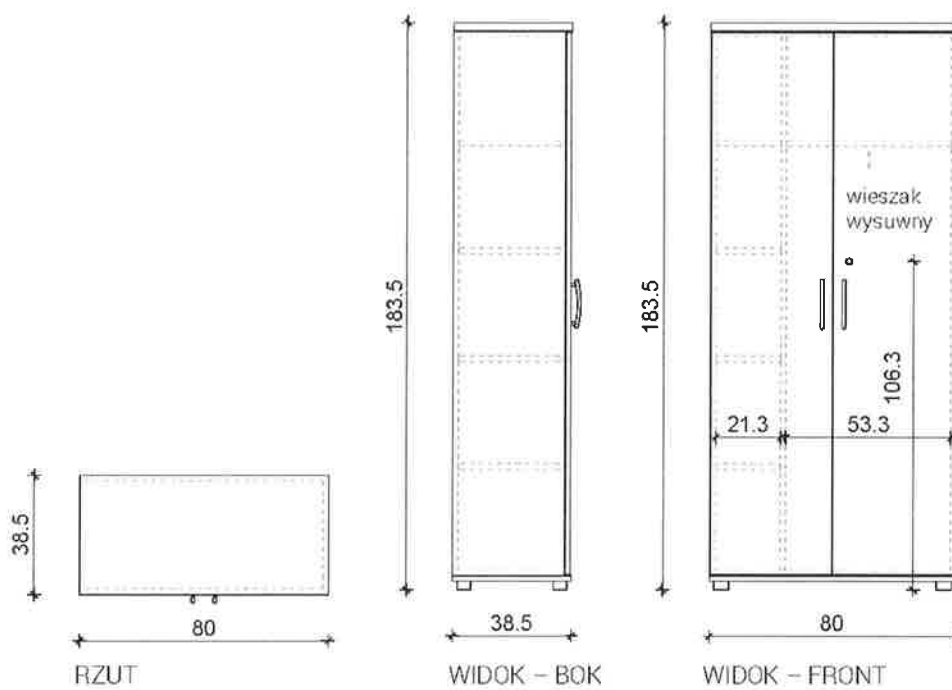

Rys. 15b – przykładowy wygląd

13. Szafa aktowa:
Ilość sztuk: 62

Szerokość/głębokość/wysokość 80/43,5/183,5cm +/- 2%

Rys. 16a, 16b

Konstrukcja szaf:

Wieniec górny szaf wykonany z płyty melaminowanej o grubości min. 28mm. Wszystkie elementy oklejane obrzeżem PVC +/- 2mm odpornym na uderzenia mechaniczne. Boki szaf oklejane 4x PVC +/- 2mm. Fronty, półki, wieniec dolny szafy wykonane z płyty o grubości min. 18mm. Ściana tylna wykonana z surowego HDF o grubości min. 3mm lub płyty o grubości min. 18mm. Ilość półek w poszczególnych szafach wg rysunków. 5 poziomów przechowywania. Półki z możliwością swobodnej regulacji. Front zamocowany na zawiasie zwykłym 110°. Szafy wyposażone są w zamek patentowy jednopunktowy z atestem, klucz oraz w dodatkowy duplikat kluczyka.

W szafach, od wewnątrz szafy, zamontowane są stopki +/- 27mm z możliwością regulacji w zakresie +/- 5mm. Rozstaw otworów montażowych uchwytów +/- 128 mm. Uchwyty zastosowane w wyrobie są wykonane ze stopu ZnAl (cynkowo-aluminiowy) wykończone galwanicznie na srebrny mat, przykręcane za pomocą 2 śrub M4x23 ocynk.

Kolorystyka elementów:

Korpus i wieńce, półki: płyta melaminowana, kolor jasny szary.

Fronty: płyta melaminowana, kolor dąb kanadyjski.



Rys. 16a – przykładowy wygląd

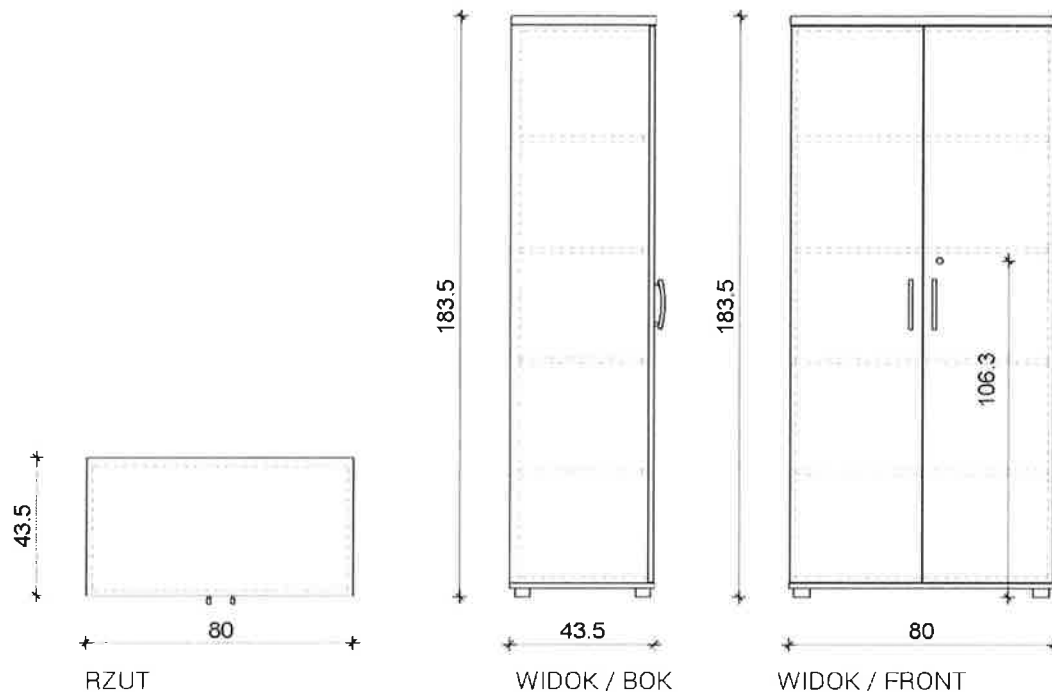

Rys. 16b – przykładowy wygląd

**14. Nadstawka na szafę:
Ilość sztuk: 47**

Szerokość/głębokość/wysokość 80/43,5/75cm +/- 2%
Rys. 17a, 17b

Konstrukcja nadstawki:

Wieniec górny nadstawki wykonany z płyty melaminowanej o grubości min. 28mm. Wszystkie elementy oklejane obrzeżem PVC +/- 2mm odpornym na uderzenia mechaniczne. Boki nadstawki oklejane 4x PVC +/- 2mm.

Fronty, półki, wieniec dolny nadstawki wykonane z płyty o grubości min. 18mm.

Ściana tylna wykonana z surowego HDF o grubości min. 3mm lub płyty o grubości min. 18mm. Ilość półek w poszczególnych nadstawkach wg rysunków. 2 poziomy przechowywania. Półki z możliwością swobodnej regulacji. Front zamocowany na zawiasie zwykłym 110°. Nadstawki wyposażone są w zamek patentowy jednopunktowy z atestem, klucz oraz w dodatkowy duplikat kluczyka.

Rozstaw otworów montażowych uchwytów +/- 128 mm. Uchwyty zastosowane w wyrobie są wykonane ze stopu ZnAl (cynkowo-aluminiowy) wykończone galwanicznie na srebrny mat, przykręcane za pomocą 2 śrub M4x23 ocynk.

Kolorystyka elementów:

Korpus i wieniec, półki: płyta melaminowana, kolor jasny szary.

Fronty: płyta melaminowana, kolor dąb kanadyjski.



Rys. 17a – przykładowy wygląd

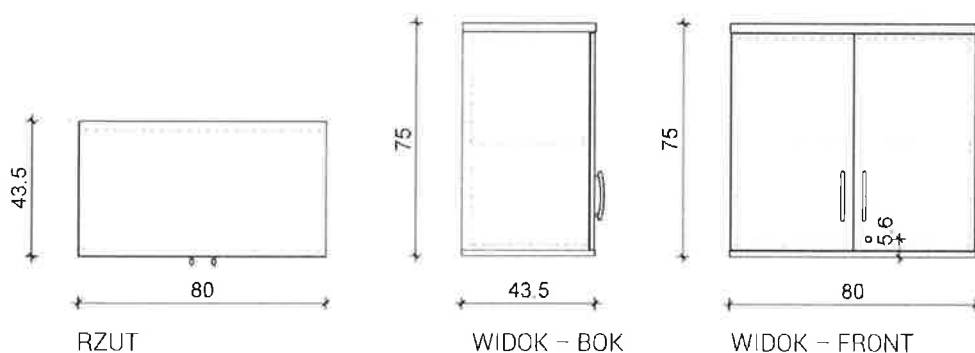

Rys. 17b – przykładowy wygląd

15. Nadstawka na szafę:

Ilość sztuk: 15

Szerokość/głębokość/wysokość 80/43,5/115cm +/- 2%

Rys. 18a, 18b

Konstrukcja nadstawki:

Wieniec górny nadstawki wykonany z płyty melaminowanej o grubości min. 28mm. Wszystkie elementy oklejane obrzeżem PVC +/- 2mm odpornym na uderzenia mechaniczne. Boki nadstawki oklejane 4x PVC +/- 2mm.

Fronty, półki, wieniec dolny nadstawki wykonane z płyty o grubości min. 18mm.

Ściana tylna wykonana z surowego HDF o grubości min. 3mm lub płyty o grubości min. 18mm.

Ilość półek w poszczególnych nadstawkach wg rysunków. 3 poziomy przechowywania. Półki z możliwością swobodnej regulacji. Front zamocowany na zawiasie zwykłym 110°. Nadstawki wyposażone są w zamek patentowy jednopunktowy z atestem, klucz oraz w dodatkowy duplikat kluczyka.

Rozstaw otworów montażowych uchwytów +/- 128 mm. Uchwyty zastosowane w wyrobie są wykonane ze stopu ZnAl (cynkowo-aluminiowy) wykończone galwanicznie na srebrny mat, przykręcane za pomocą 2 śrub M4x23 ocynk.

Kolorystyka elementów:

Korpus i wieńce, półki: płyta melaminowana, kolor jasny szary.

Fronty: płyta melaminowana, kolor dąb kanadyjski.



Rys. 18a – przykładowy wygląd

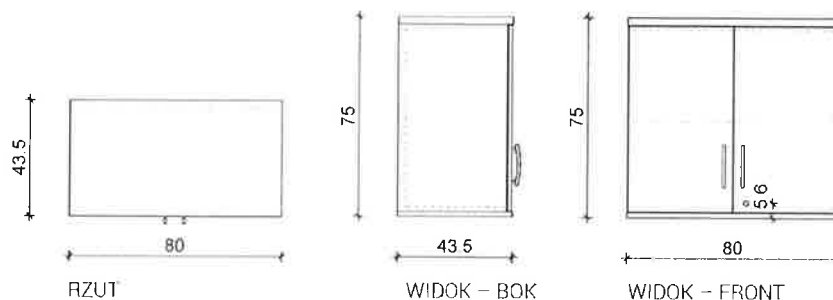

Rys. 18b – przykładowy wygląd

16. Szafa aktowa narożna:

Ilość sztuk: 1

Szerokość/głębokość/wysokość 80/38,5x80/38,5x183,5cm

Rys. 19

Konstrukcja szaf:

Wieniec górny szaf wykonany z płyty melaminowanej o grubości min. 28mm. Wszystkie elementy oklejane obrzeżem PVC +/- 2mm odpornym na uderzenia mechaniczne. Boki szaf oklejane 4x PVC +/- 2mm. Fronty, półki, wieniec dolny szafy wykonane z płyty o grubości min. 18mm.

Ściana tylna wykonana z surowego HDF o grubości min. 3mm lub płyty o grubości min. 18mm.

Ilość półek w poszczególnych szafach wg rysunków. 5 poziomów przechowywania.

Półki z możliwością swobodnej regulacji. Front zamocowany na zawiasie zwykłym 110°. Szafy wyposażone są w zamek patentowy jednopunktowy z atestem, klucz oraz w dodatkowy duplikat kluczyka.

W szafach, od wewnątrz szafy, zamontowane są stopki +/- 27mm z możliwością regulacji w zakresie +/- 5mm. Rozstaw otworów montażowych uchwytów +/- 128 mm. Uchwyty zastosowane w wyrobie są wykonane ze stopu ZnAl (cynkowo-aluminiowy) wykończone galwanicznie na srebrny mat, przykręcane za pomocą 2 śrub M4x23 ocynk.

Kolorystyka elementów:

Korpus i wieńce, półki: płyta melaminowana, kolor jasny szary.

Fronty: płyta melaminowana, kolor dąb kanadyjski

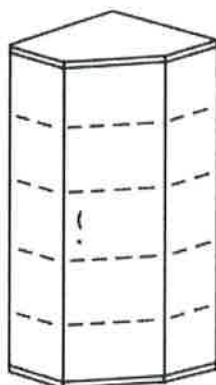

Rys. 19 – przykładowy wygląd

17. Nadstawka na szafę aktową narożną:

Ilość sztuk: 1

Szerokość/głębokość/wysokość 80/38,5/115cm

Rys. 20

Konstrukcja nadstawki:

Wieniec górny nadstawki wykonany z płyty melaminowanej o grubości min. 28mm. Wszystkie elementy oklejane obrzeżem PVC +/- 2mm odpornym na uderzenia mechaniczne.

Boki nadstawki oklejane 4x PVC +/- 2mm.

Fronty, półki, wieniec dolny nadstawki wykonane z płyty o grubości min. 18mm.

Ściana tylna wykonana z surowego HDF o grubości min. 3mm lub płyty o grubości min. 18mm.

Ilość półek w poszczególnych nadstawkach wg rysunków. 3 poziomy przechowywania. Półki z możliwością swobodnej regulacji. Front zamocowany na zawiasie zwykłym 110°. Nadstawki wyposażone są w zamek patentowy jednopunktowy z atestem, klucz oraz w dodatkowy duplikat kluczyka.

Rozstaw otworów montażowych uchwytów +/- 128 mm. Uchwyty zastosowane w wyrobie są wykonane ze stopu ZnAl (cynkowo-aluminiowy) wykończone galwanicznie na srebrny mat, przykręcane za pomocą 2 śrub M4x23 ocynk.

Kolorystyka elementów:

Korpus i wieńce, półki: płyta melaminowana, kolor jasny szary.

Fronty: płyta melaminowana, kolor dąb kanadyjski

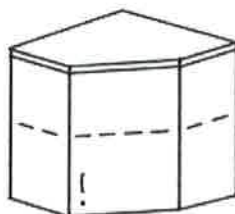

Rys. 20 - przykładowy wygląd nadstawki

18. Szafka gospodarcza z miejscem na lodówkę:

Ilość sztuk: 1

Szerokość/głębokość/wysokość 100/60/183,5cm +/- 2%

Rys. 21

Konstrukcja szaf:

Wieniec górny szaf wykonany z płyty melaminowanej o grubości min. 28mm. Wszystkie elementy oklejane obrzeżem PVC +/- 2mm odpornym na uderzenia mechaniczne. Boki szaf oklejane 4x PVC +/- 2mm. Fronty, półki, wieniec dolny wykonane z płyty o grubości co najmniej 18mm. Ściana tylna dolnej części szafy wykonana z surowego HDF o grubości min. 3mm lub płyty o grubości min. 18mm. Półki z możliwością swobodnej regulacji. Front zamocowany na zawiasie zwykłym 110°.

W szafach, od wewnątrz szafy, zamontowane są stopki +/- 27mm z możliwością regulacji w zakresie +/- 5mm. Rozstaw otworów montażowych uchwytów +/- 128 mm. Uchwyty zastosowane w wyrobie są wykonane ze stopu ZnAl (cynkowo-aluminiowy) wykończone galwanicznie na srebrny mat, przykręcane za pomocą 2 śrub M4x23 ocynk.

W górnym wieńcu szafy otwory wentylacyjne \varnothing 60mm.

Wewnątrz szafy blat kuchenny o gr. min. 36mm. Miejsce jego wykonania będzie wskazane przez Zamawiającego po podpisaniu umowy. Półka umieszczona 46 cm licząc od dołu razem ze stopkami głębokość 55cm (+/- 2%), 42 cm (+/- 2%) wyżej umieszczony blat kuchenny dający możliwość wsunięcia lodówki podblatowej, jedna półka na całej szerokości 38,5 cm (+/- 2%) licząc od góry szafy z możliwością regulacji, głębokość 37,5cm (+/- 2%)

Plecy szafy wykonane z płyty odpornej na działanie wilgoci. W plecach mebla otwory wentylacyjne, zgodnie ze wskazaniem Zamawiającego.

Kolorystyka elementów:

Korpus i wieńce, półki: płyta melaminowana, kolor jasny szary.

Fronty: płyta melaminowana, kolor dąb kanadyjski.

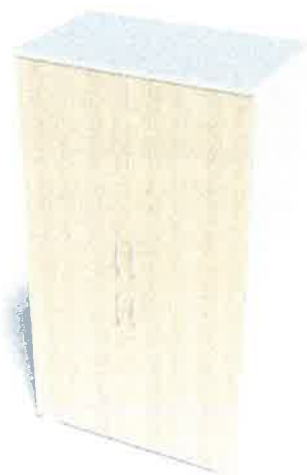

Rys. 21 – przykładowy wygląd

19. Szafa metalowa biurowa aktowa:

Ilość sztuk: 2

Szerokość/głębokość/wysokość 100/43,5/199,0cm +/- 2%

Rys. 22

Konstrukcja szafy:

Wieniec dolny wykonany z blachy ocynkowanej o grubości 0,8mm

Wieniec górny, oraz drzwi wykonane z blachy 0,8mm.

Pozostałe elementy wykonane z blachy 0,6mm.

Szafa wyposażona w 4 przestawne półki – regulacja skokowa co 25 mm.

Przy równomiernym rozstawie między półkami uzyskamy 5 przestrzeni po 375mm.

Nośność półek min. 50kg

Szafa wyposażona w drzwi skrzydłowe ze schowanymi zawiasami.

Drzwi szafy wyposażone w zamek patentowy z klamką, ryglujący drzwi w dwóch punktach.

Kolor wszystkich elementów: jasny szary



Rys. 22 – przykładowy wygląd

20. Ergonomiczny podnóżek biurowy:

Ilość sztuk: 85

Szerokość/głębokość/wysokość 44,80/33/74cm +/- 2%

Rys. 23

Podnóżek wykonany z tworzywa sztucznego.

Powierzchnia podnóżka zawiera powłokę antypoślizgową.

Regulowany kąt nachylenia i wysokości dla łatwiejszego użytku, możliwość blokady pozycji nachylenia ustawienie pozycji nóg.



Rys. 23 – przykładowy wygląd

21. Ergonomiczny fotel biurowy:

Ilość sztuk: 2

Rys. 24a,b

Fotel z wyraźnie wyprofilowanym oparciem oraz siedziskiem, funkcjonalnym regulowanym zagłówkiem, regulowanymi podłokietnikami i ergonomicznym mechanizmie.
Regulowane na wysokość podłokietniki z tapicerowaną nakładką pozwalające na ergonomiczne ułożenie przedramienia (90 stopni względem tułowia),
Nakładki podłokietników tapicerowane są materiałem i kolorem wybranym dla całego fotela, według wzornika przedstawionego przez Wykonawcę po podpisaniu umowy.
Tapicerowany zagłówek zapewniający odpowiednie podparcie dla głowy, jego wysokość jest regulowana w zakresie 6 cm (od 18 cm do 24 cm).
Fotel wyposażony w ergonomiczny mechanizm ruchowy umożliwiający łączne (zsynchronizowane) wychylenie oparcia i siedziska,
Oparcie wychyla się w ruchu synchronicznym z siedziskiem w stosunku 2:1, wychylenie oparcia jest szybsze i głębsze aniżeli siedziska,
Jeśli wybrana pozycja nie została zablokowana oparcie nieustannie podąża za plecami Użytkownika gwarantując im odpowiednie podparcie na całej długości,
Regulowana siła oporu (podparcia pleców) oparcia. Oparcie fotela wyposażone w funkcję "anti-shock",
Płynna regulacja wysokości siedziska za pomocą podnośnika pneumatycznego,
Podstawa jezdna wykonana została z trwałego aluminium w kolorze chrome.
Podstawa wyposażona w kółka do powierzchni twardych (do paneli, parkietów, terakoty),



Rys. 24a – przykładowy wygląd

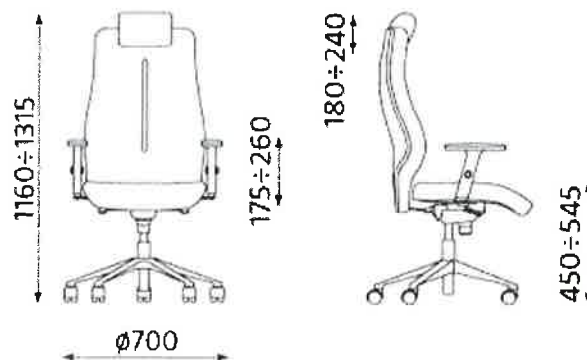

Rys. 24b – wymiary

22. Lada:

Ilość sztuk: 1

Szerokość/głębokość/wysokość 165/85/110cm +/- 2%

Rys. 25a, 25b

Blaty i boki lady:

Płyta melaminowana o grubości min. 28mm, zgodna z wymogami wg normy PN EN 14322. Wykończenie – obrzeże PVC +/- 2mm. Opcjonalnie szuflada podblatowa na klawiaturę we wskazanych przez Zamawiającego ladach.

Przepusty w blacie – opcje:

2x przepust kablowy PVC – prawy i lewy, umieszczone w miejscu wskazanym przez Zamawiającego po podpisaniu umowy.

Stelaż:

Metalowe elementy stelaża pokryte farbą proszkową, utwardzaną metodą termiczną. Nogi wykonane z profilu stalowego 60x20mm wyposażone w stopki do regulacji. Łączyna metalowa wykonana z profilu 60x30x2mm. W środkowej części łączyny usytuowane otwory pod ślizgacz tworzywowy zapobiegający uginaniu się blatu. Przy ladach w rozmiarze 205cm i 245cm umieszczona podpora ze stali malowanej proszkowo na kolor jasny szary, wg rysunku.

Front i cokół lady:

Płyta min. 18mm frezowana wg rysunku, lakierowana na kolor jasnoszary, półmat. Kolor jednakowy z kolorem stelaża metalowego. Cokół lady wykończony blendą metalową naklejaną na płytę. Blenda malowana farbą proszkową utwardzoną metodą termiczną na kolor jasnoszary. Kolor jednakowy z kolorem stelaża.

Kolorystyka elementów:

Stelaż – malowany proszkowo na kolor jasny szary.

Blat i bok – melamina, dąb kanadyjski.

Front i cokół – kolor jasny szary.



Rys. 25a – przykładowy wygląd

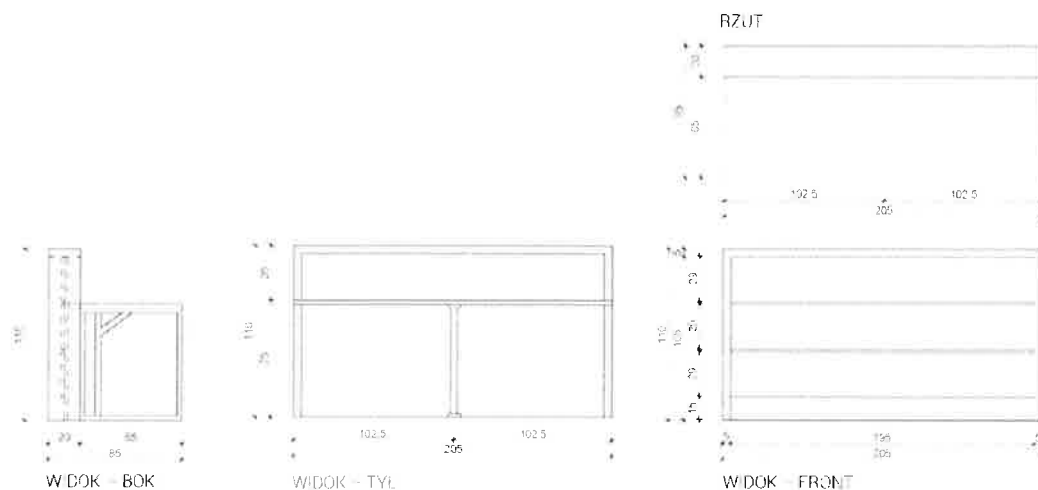

Rys. 25b – przykładowy wygląd

23. Biurko proste:

Ilość sztuk: 1

Szerokość/głębokość/wysokość 140/60/74cm +/- 2%

Rys. 26a, 26b

Blaty:

Płyta melaminowana o grubości co najmniej 28mm, zgodna z wymogami wg normy PN EN 14322, emisja formaldehydu odpowiada klasie E1. Wykończenie – obrzeże PVC +/- 2mm.

W blacie osadzone 4 mufy metalowe z gwintem M6 do przykręcenia stelażu biurka.

Szuflada podblatowa na klawiaturę, szerokość/głębokość 70/35cm +/- 2% montowana we wskazanym przez Zamawiającego miejscu w trakcie dostawy.

Przepusty w blacie:

2x przepust kablowy PVC – prawy i lewy, umieszczone w miejscu wskazanym przez Zamawiającego po podpisaniu umowy.

Stelaż:

Metalowe elementy stelaża cięte technologią laserową.

Nogi wykonane z profilu stalowego 60x20mm wyposażone w stopki do regulacji $\varnothing 25$, z gwintem M8, regulacja w zakresie +/- 10mm. Górna, pozioma część nogi: wykonana z profilu 60x30x2mm, wyposażona w wycięcia umożliwiające mocowanie łączyny metalowej – poprzecznej oraz otwory, umożliwiające mocowanie tulei dystansowych między blatem a nogą. Tuleje dystansowe: wykonane z tworzywa o wysokości min. 10mm i $\varnothing 18$ mm, umożliwiające pozycjonowanie blatu podczas montażu. Łączyna metalowa wykonana z profilu 60x30x2mm, obustronnie wyposażona w zaczepy o geometrii wycięcia zapewniającej sztywne połączenie z nogami, dodatkowo zakończona zatrzaskami umożliwiającymi szybki montaż wszystkich elementów stelaża.

W środkowej części łączyny otwory pod ślizgacz tworzywowy zapobiegający uginaniu się blatu.

Kolorystyka elementów:

Stelaż – malowany proszkowo na kolor jasny szary.

Blat – płyta melaminowana, kolor dąb kanadyjski.



Rys. 26a – przykładowy wygląd

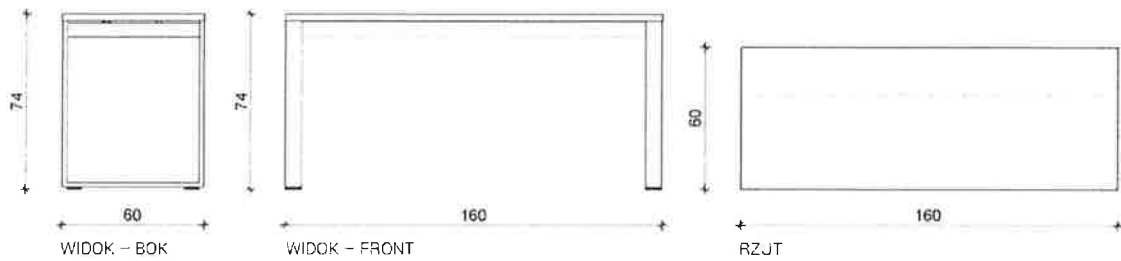

Rys. 26b – przykładowy wygląd